

**FOGLIO D'USO E MANUTENZIONE****MOZZO ANTERIORE**

K001

Per il buon funzionamento del mozzo anteriore è necessario attenersi alle istruzioni, seguendo passo-passo le operazioni da compiere. In caso si renda necessaria la sostituzione di un particolare, ripristinarlo con un ricambio originale **PMP** in modo da ottenere le originali caratteristiche meccaniche e tecniche del prodotto

**LA PMP DECLINA OGNI RESPONSABILITÀ IN CASO DI MAL-UTILIZZO O DI ERRATA MANUTENZIONE E IL NON UTILIZZO DI COMPONENTI ORIGINALI CON SUCCESSIVA PERDITA DELLA GARANZIA.**

**PER OPERAZIONI DI MANUTENZIONE STRAORDINARIA OCCORRE CHE:**

1. Il cliente si rivolga ai RIVENDITORI AUTORIZZATI o, eventualmente, alla stessa **PMP**.
2. I RIVENDITORI AUTORIZZATI, invece, si rivolgano direttamente alla **PMP**.

Per lo smontaggio ed il rimontaggio attenersi alle istruzioni di seguito riportate

- A: Tappo mobile in ergal;  
 B: **PERNO ERGAL ANOD. DURO**  
 C: Distanziale interno;  
 D: Distanziale ~~22-24 mm~~  
 E: Corpo mozzo;  
 F: Cuscinetti  
 61901 2RS (mis: 12-24-6).

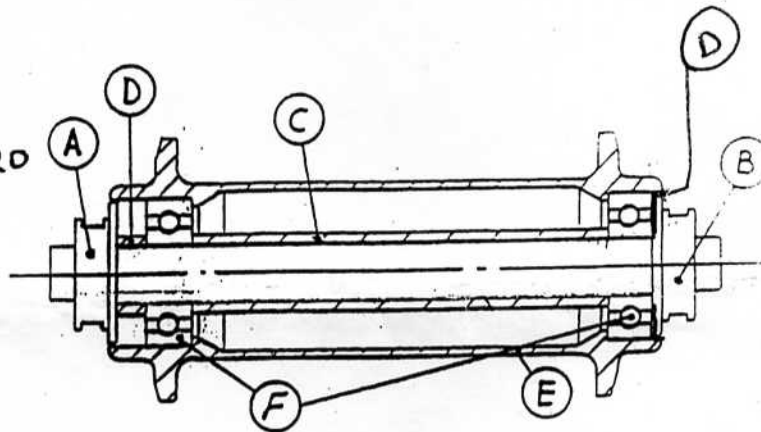
**ISTRUZIONI:**• **SMONTAGGIO:**

Per lo smontaggio del mozzo anteriore svitare (A) con due chiavi strette e fisse da 15 mm. Quindi sfilare (B)

• **MONTAGGIO:**

Prima di rimontare (B) occorre ingrassarlo per facilitarne lo scorrimento nei fori dei due cuscinetti (F). Una volta assemblato non serrare eccessivamente ma assicurarsi che esista una rotazione fluida e senza attriti.

• **LIMITAZIONI:**

La **PMP** sconsiglia, vista l'inesistenza di elasticità, il montaggio a raggi diritti (RADIALI) causa del cedimento, nel tempo, delle flange del mozzo. **IL NON RISPETTO DI TALE PRESCRIZIONE, FA DECADERE LA RESPONSABILITÀ DELLA PMP, PER DANNI CAUSATI A PERSONE E COSE**

OGNI CURA È STATA POSTA NELLA REALIZZAZIONE, E SUCCESSIVA VERIFICA, AFFINCHÉ LE INFORMAZIONI CONTENUTE IN QUESTA DOCUMENTAZIONE SIANO COMPLETE, PRECISE ED AGGIORNATE. TUTTAVIA IL COSTRUTTORE NON PUÒ FORNIRE ALCUNA GARANZIA SULLE PRESTAZIONI E SUI RISULTATI OTTENUTI DALL'USO IMPROPRIO DI QUESTA DOCUMENTAZIONE, NÉ PUÒ ESSERE RITENUTA RESPONSABILE DI DANNI O BENEFICI DERIVANTI DALL'USO IMPROPRIO DI QUESTA DOCUMENTAZIONE DA PARTE DI PERSONALE NON AUTORIZZATO O NON QUALIFICATO E DEI DISPOSITIVI AI QUALI SI RIFERISCE. LO STESSO DICASI PER OGNI PERSONA O SOCIETÀ COINVOLTA NELLA DEFINIZIONE, PRODUZIONE E DISTRIBUZIONE DI QUESTA DOCUMENTAZIONE.

Premessa

Scopo della Scheda Tecnica Rivenditore è di fornire tutte le indicazioni necessarie per lo smontaggio, la riparazione e il rimontaggio del Mozzo Anteriore PMP.

Questa scheda rispecchia lo stato della tecnica al momento della commercializzazione del componente e non può quindi essere considerata inadeguata solo perché successivamente aggiornata in base a nuove esperienze.

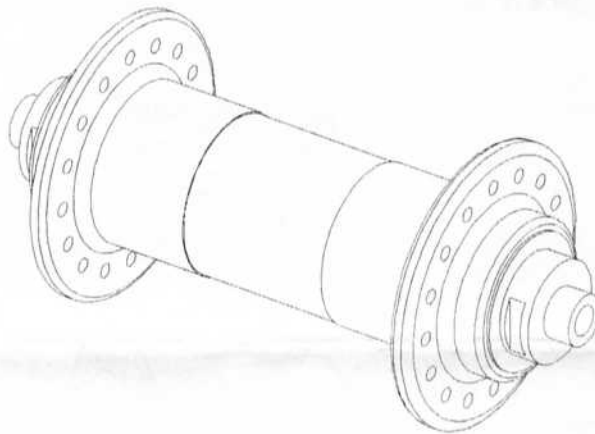

**SMONTAGGIO**

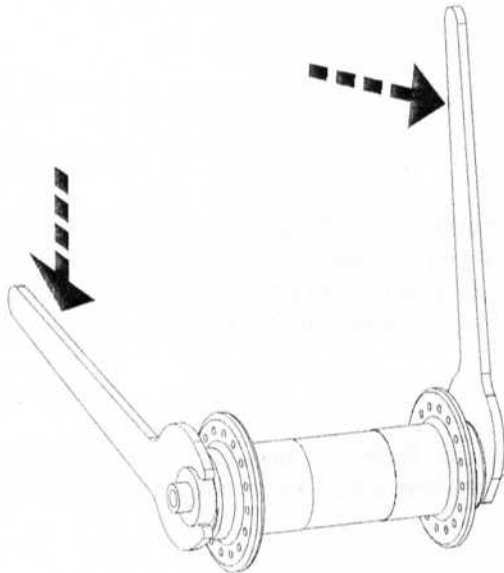

1. Svitare il tappo mobile in ERGAL con l'ausilio di due chiavi ribassate da 15 mm.

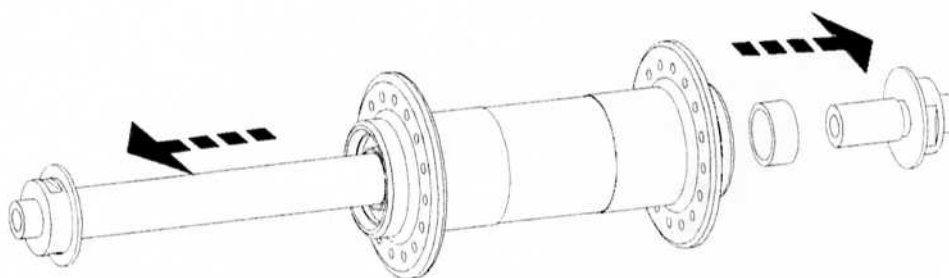

2. Sfilare il perno centrale – attenzione la distanziale presente sul tappo mobile

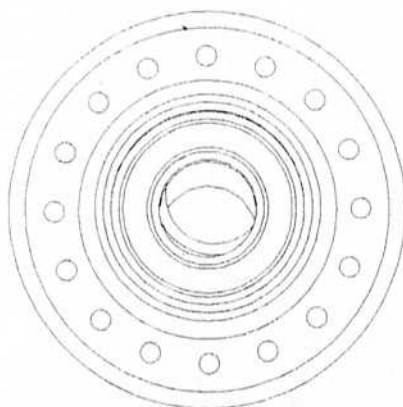

3. Impugnare il corpo mozzo per estrarre i cuscinetti  
4. Disassare il distanziale interno con l'ausilio di un perno adeguato

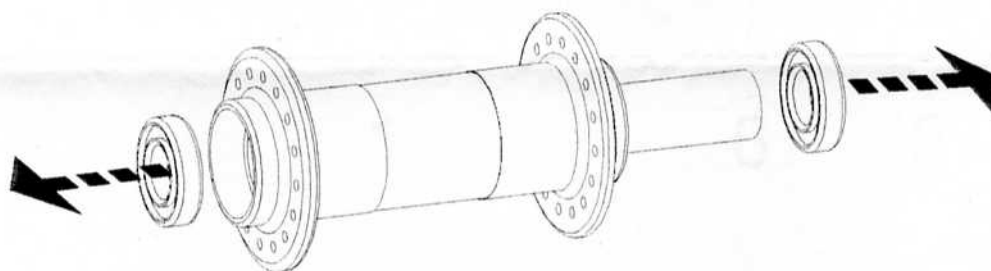

5. Estrarre cuscinetti e distanziale

### MONTAGGIO

Ripetere a ritroso le operazioni descritte per lo smontaggio considerando le seguenti avvertenze:

- provvedere alla lubrificazione del perno centrale per facilitarne lo scorrimento entro i cuscinetti
- il tappo mobile non deve essere serrato eccessivamente – dopo il montaggio assicurarsi dello scorrimento fluido e senza impuntamenti del perno centrale

### LIMITAZIONI

Evitare il montaggio del Mozzo Anteriore PMP con raggi dritti (radiali) in quanto, causa la pressoché assenza di elasticità dell'insieme, potrebbe verificarsi nel tempo il cedimento delle flange.

**RICAMBI**

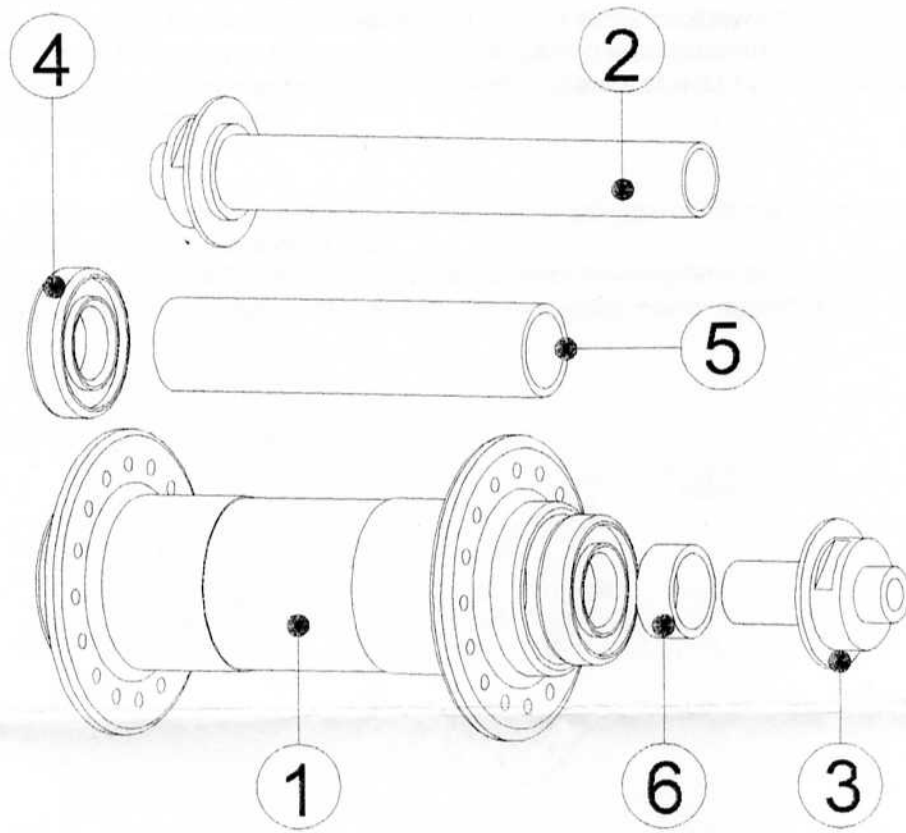

Pos.	Descrizione	Codice
1	Corpo mozzo	
2	Perno centrale	
3	Tappo mobile	

Pos.	Descrizione	Codice
4	Cuscinetto 61901 2RS	
5	Distanziale interno	
6	Distanziale	