

MUDDY FOX

The Mountain Bike People



ENGLISH

It's almost twenty years since the early pioneering days in California when those wild modern day cowboys changed saddles from horses to bikes.

They took some heavy beach cruiser bikes, threw them into the back of a truck and drove up the steepest trail they could find with the sole purpose in mind of creering downhill as fast as humanly possible on those rickety bikes.

No one who survived those dangerous descents could be immune to the addictive exhilarating adrenalin rush. A new sport was dawning.

The guys started to work on their bikes, repairing, improving and experimenting. More and more gears were added so that they could cycle up the mountains. Lighter and fatter frame tubing was introduced.

Geometries changed to accommodate the unique riding styles. Cantilever brakes cannibalised from tandems were brazed on for extra stopping power. Tougher rims, fatter tyres, straighter handle bars, longer stems, quick release seatposts, stronger spokes, hubs, bottom bracket, headset, brake cables... A new bike was born.

The "MUDDY FOX" was adopted as their emblem epitomising an independent spirit able to roam through forests, across streams, over mountains and thru the worst nightmares of 'civilisation'.

To this day the same two guys run MUDDY FOX. They are still the

pioneers, still breaking down the barriers of convention, still questioning the established dogmas and still setting the standards for others to follow.

MUDDY FOX ARE THE MOUNTAIN BIKE PEOPLE.

Warning

Neither you nor your bike are indestructible.

Take Care!

FRANCAIS

Il y a à peu près 20 ans, depuis l'ère des pionniers vélocipédistes en Californie, que ces rudes cowboys modernes ont troqué leurs chevaux contre des vélos. Les jetant à l'arrière d'un camion, ils ont grimpé un sentier très escarpé dans le seul but de redescendre à toute allure.

Une personne qui a déjà vécu ces descentes dangereuses ne peut plus se passer de cette montée d'adrénaline. Ils ont vraiment inauguré un sport inédit.

Ces gars ont commencé leur travail de réparation, d'innovation et d'expérimentation. D'abord les dérailleurs, puis les vitesses - d'un nombre croissant - afin de grimper les sentiers à vélo. Plus tard, sont venus les cadres moins lourds avec des tubes plus larges, et avec une géométrie adaptée au style unique des randonnées tout-terrains.

Les freins cantilevers ont été démontés des tandems et soudés aux fourches pour mieux

s'arrêter; les jantes beaucoup plus robustes, les pneus larges, les guidons rectilignes aux potences longues, les tiges de selle à blocage, les rayons plus gros, moyeux, boîtiers, jeux de direction, câbles... c'était véritablement la naissance d'un vélo pas comme les autres: un Mountain Bike.

Le Muddy fox était adopté comme emblème, il était le symbole d'un esprit indépendant, libre, pour errer dans les forêts, à travers les ruisseaux, au-dessus des montagnes, afin d'échapper aux cauchemars de notre civilisation.

Aujourd'hui, ces mêmes gars restent à la tête de Muddy Fox, brisant toutes les conventions, s'interrogeant sur les coutumes établies et établissant de nouvelles normes que la concurrence doit suivre.

MUDDY FOX ARE THE MOUNTAIN BIKE PEOPLE.

Avertissement
Ni vous, ni votre vélo ne sont indestructibles. Prenez garde!

DEUTSCH

Fast 20 Jahre sind vergangen seit jenen frühen Pioniertagen, als diese wilden Cowboys des 20. Jahrhunderts vom Pferd auf das Fahrrad umsattelten. Sie schnappten sich ein paar schwere Strandfahrräder, warfen sie hinten in den Laster und fuhren den steilsten Weg hinauf, den sie finden konnten, mit dem alleinigen Ziel, so schnell wie auf diesen

klappigen Rädern menschenmöglich bergab zu rauen. Niemand, der diese gefährlichen Abfahrten überlebte, blieb immun gegen den süchtigmachenden, aufputschenden Adrenalinstoss. Ein neuer Sport entstand. Die Jungs begannen, an ihren Fahrrädern herumzusteifen, zu reparieren, zu verbessern und zu experimentieren.

Leichtere und dickere Gestellrohre wurden eingeführt. Die Rahmen wurden geändert, um sie den einzigartigen Fahrweisen anzupassen. Von Tandems abmontierte Cantileverbremsen wurden angeschweißt, um eine besonders gute Bremskraft zu erreichen. Stärkere Felgen, dickere Reifen, geradere Lenkstangen, längere Vorbauten, Schnellspanner

Sattelstützen, verstärkte Speichen, Naben, Tretlager, Steuersätze, Bremskabel... Ein neues Fahrrad war geboren. Das "Muddy Fox" wurde zu ihrem Maskottchen, Symbol für einen unabhängigen Geist, der durch Wälder und Bäche und über Berge hinweg streifte und den schlimmsten Alptraumen der "Zivilisation" aus dem Weg gehen konnte. Die gleichen Jungs machen bis heute Muddy Fox. Sie sind noch immer Pioniere, die die Grenzen der Konvention sprengen, etablierte Dogmen in Frage stellen und noch immer die Maßstäbe für die anderen setzen.

MUDDY FOX ARE THE MOUNTAIN BIKE PEOPLE.

Warning
Weder Sie noch Ihr Fahrrad sind unzerstörbar. Passen Sie auf sich auf! Die nachfolgenden

ITALIANO

Sono passati già quasi venti anni da quei giorni pionieristici in California, quando i cowboy dei tempi moderni passarono dalla sella del cavallo a quella della bicicletta. Presero alcune pesanti biciclette adatte alla corsa su spiaggia, le caricarono su un camioncino, per avviarsi poi sul più ripido sentiero dei dintorni, con il solo scopo di prendere poi la discesa a pazzia velocità su questi cicli traballanti. Chi riesce a sopravvivere ad una tale pericolosa impresa, non può rimanere indifferente all'esilarante carica di adrenalina che in tale occasione passa nel sangue. Nasce così un nuovo sport.

I ragazzi incominciarono a modificare le loro biciclette con riparazioni, miglioramenti, esperimenti. Vennero aggiunte sempre ulteriori velocità, in modo da poter pedalare sulle più ripide salite di montagna. Vennero adattati tubi di telaio più leggeri e più grossi. La linea della bicicletta venne cambiata, onde adattarla al particolare stile di corsa. Per aumentare il potere frenante, vennero saldati sul nuovo ciclo freni a cantilever presi da tandem demoliti. Cerchi più resistenti, pneumatici più grossi, manubri più dritti, registri più lunghi di

attacco, cannotti reggietta a bloccaggio rapido, inoltre più robusti raggi di ruota, mozzi, serie movimento, set di regolazione registro di sterzo, cavi dei freni... E' nato un nuovo tipo di bicicletta. Il Muddy Fox venne scelto quale loro mascotte: un simbolo di spirito indipendente, capace di attraversare foreste, fiumi, montagne, per sfuggire ai peggiori incubi della "civilizzazione". Ancora oggi gli stessi due ragazzi dirigono la Muddy Fox. Sono ancor sempre dei pionieri che abbattano le barriere convenzionali, che ancora oggi mettono in dubbio i dogmi delle istituzioni dominanti e continuano a fissare i nuovi standard che altri adotteranno.

MUDDY FOX ARE THE MOUNTAIN BIKE PEOPLE.

Avvertimento
Né voi stessi né la vostra bici siete indestruttibili. Fate attenzione!

ESPANOL

Hace cerca de veinte años, desde la era de los pioneros velocipedistas en California, que esos rudos cowboys modernos cambiaron sus caballos por bicikletas. Echándolas en la traseira de un camion, subieron un sendero muy escarpado con el unico fin de bajarlo a toda velocidad. Una persona que ha vivido esas bajadas peligrosas no puede pasar ya sin esa subida de adrenalina: han inaugurado verdaderamente un

deporte inédito. Estos muchachos han comenzado su trabajo de reparación, innovación y experimentación. Primero los cambios, después las velocidades - en número creciente - con el fin de escalar los senderos en bicicleta. Mas tarde, han llegado los cuadros más ligeros con tubos más anchos y con una geometría adaptada al estilo único de los paseos sobre BTT. Los frenos cantilever han sido desmontados de los tandems y soldados a la horquilla para frenar mejor; las llantas mucho más robustas las cubiertas anchas, los manillares rectilíneos con potencias largas, las tijas de sillín con cierre automático, los radios más gruesos, bujes, caja pedaler juego de neicon, cables... era verdaderamente el nacimiento de una bicicleta diferente a las demás: una Mountain Bike. Muddy Fox fue adoptado como emblema y era el símbolo de un espíritu independiente, libre para errar por los bosques, a través de los riachuelos, por las montañas, con el fin de escapar a las pesadillas de nuestra civilización. Hoy día, estos mismos ragazzi quedan a la cabeza de Muddy Fox, rompiendo todos los convencionalismos, preguntándose sobre las costumbres establecidas y estableciendo las nuevas normas que la gente debe seguir.

MUDDY FOX ARE THE MOUNTAIN BIKE PEOPLE.

Aviso
Ni Ud. ni su bicikleta son indestructible. Sea prudente!

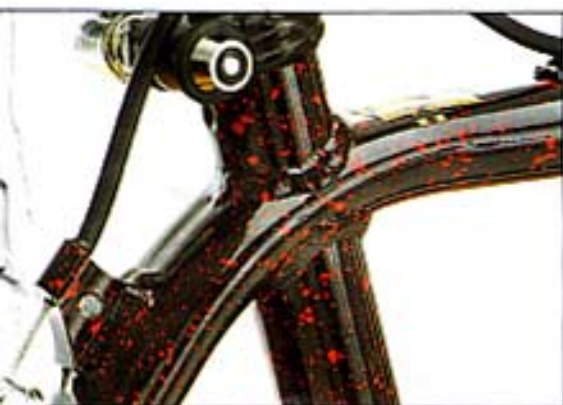

Penetrated tubing of the Alu Team (page 13)



THE GLOSSARY

A guide to all the terminology throughout the **MUDDY FOX** Catalogue

4

The NEW BIKES for 1991

7 - 14

ADVENTURER

7

PATHFINDER

8

COURIER MEGA

9

SEEKER MEGA

10

SORCERER MEGA

11

ALU PRO

12

ALU TEAM

13

MIXTE

14

FRAME SPECIFICATIONS

15

DISTRIBUTORS

16



ENGLISH

"PENETRATED" TOP TUBE

There are advantages in using the best material available. Many years ago when Muddy Fox first experimented with aluminum tubing, 6000 series "Columbus" aluminum was discarded in favour of the 7000 series - a higher grade used mainly for aviation.

Since then the 7005 series has been developed to give superior strength to the 7000 series, like "Heat Treat" & T-3. This is a more time-consuming process, whereby the aluminum is carefully worked at a controlled rate until it reaches a specific temperature at which point the molecular structure of the aluminum changes to reform into a stronger, harder more rigid material bond. Still at this point we shape the tubing, and then carefully cool it in a very controlled environment.

The seat tube joins or "penetrates" the top tube where it is intended to "sweat down" and become the axlebone. A beautiful functional work of art. Examine the seat tube bonding when it penetrates the top tube. It is a 360 degree bonding top and bottom of the tube. The original metal tubes are now negligible - after all the top tube and axlebone are one and the same while the lateral forces exerted on the seat tube are embraced by the top tube's axlebone - less flex, a more responsive and an archer's dream.



PENETRATED TUBING



CUBOID TUBING

Cuboid tubing is the most visible and advanced development we have ever designed for mountain bike tubing.

The bending of the frame or "load" forces are at their most powerful and potentially damaging at the "whip" points where the top and down tube meet the head tube and the down tube meets the bottom bracket.

The advent of "mega" tubing pioneered by Muddy Fox has given us the freedom to improve on the basic round tube by "tubing" the tubing at those



CUBOID TUBING



crucial points.

The actual method of construction is immaterial in size and is the result of years of development but in simple terms we have the technology!

What Cuboid tubing actually does is to reduce the whip exerted by the rider changing direction, leaning to one side or wrenching the bike to avoid obstacles. The end result is a stronger more rigid

frame with increased life expectancy and a unique appearance.

Cuboid tubing will one day become standard by and the mass manufacturers ahead their technology Muddy Fox is way ahead!

EVALUATION

To understand the concept and justification of the use of evaluation in this process we examine the different looks exerted on the frame at various points.

The bottom bracket sits the meeting point of the down tube, seat tube and the stay tube while bearing the brunt of the forces exerted by the crank, the engine of the bike.

In a normal situation, by placing the seat tube at the bottom bracket, a better bond can be formed in the lateral direction - the direction of torque exerted by the pedalling, left to right nature of the cranks and the shifting of weight by the rider from side to side.

The ovalising reduces the effect of the torque resulting in less stress on the metal, increased power transmission, a stiffer more responsive frame and longer life of the tubing and also has the bonus of reducing the amount of welding in the vertical area of the bottom bracket.

We have the technology - let's use it!



OVALISED TUBING



OUTER BUTTED SEAT TUBE



OUTER BUTTED TUBING



WISHBONE REAR FORKS

There is a strong forward logic for using the wishbone design for the rear fork. It is simply the strongest design anyone has ever developed for the front fork structure of the wishbone. Muddy Fox has the technology and the Cry-Mo tubing to enable us to produce our strongest design of the rear fork, functional and aesthetically the wishbone design can withstand the incredible lateral forces exerted by our powerful cantilever brakes.



The wishbone - the mark of a true mountain bike.



Cry-Mo
Steel. That's what Cry-Mo actually is (Steel, NOT of any old steel though). Not the low quality "high tensile" steel used in 2000 and 2000 series mountain bikes. No. Cry-Mo is made for Chromo-Molybdenum Chromo and Molybdenum.

As the best performance added ingredients making up the components of this very high grade steel, Cry-Mo Chromo and Molybdenum represent a cutting edge high tensile, molecular bond with the other components of the new material to combine in a renewed and as yet undiscovered strength, lightness and malleability.

Muddy Fox has used Cry-Mo in all their frames (other than aluminum). If it isn't Cry-Mo for aluminum then it isn't a Mountain Bike.



MEGA
Using Cry-Mo used to be a matter of increasing the very dimensions of steel tubing with the new material. But by expanding the diameter of the tubing we actually stiffen and strengthen the frame while retaining the lightness in the wall thickness reduces the weight. The greater the diameter of a tube, the greater the rigidity and the larger the surface area used to bond the tubes together thus stronger bonding. The less whip and flex inherent in the frame the more energy you conserve and transfer where it matters - the rear wheel. Mega changes offer and just - faster.

FRANCAIS

"PENETRATED" TOP TUBE

Utiliser les meilleurs matériaux a été l'un des avantages. Il y a maintes années, quand Muddy Fox a fait des expériences avec les tubes d'aluminium, l'aluminium 6000 Series "Columbus" a été immédiatement abandonné en faveur de la Série 7000 d'une meilleure qualité, à savoir utilisée dans l'aviation.

Depuis ce temps, on a développé la 7005 Series, utilisée dans les meilleurs avions. Nous utilisons le "Heat Treat", un processus, qui demande que l'aluminium soit traité soigneusement jusqu'à une température spécifique, la ou structure moléculaire de l'aluminium se change pour se réformer en une liaison moléculaire plus forte et plus rigide.

A cette température, nous façonnons les tubes, point de les laisser refroidir dans un environnement contrôlé.

Le tube de selle transversal, ou "penetrated", le tube horizontal au point où il est prolongé pour devenir la Wishbone. Examinez la jonction où le tube vertical entre le tube horizontal. Il y a une liaison à 360 degrés en haut et au dessous du tube.

Un change longitudinal est négligeable, le tube horizontal et la Wishbone sont ainsi tout d'un seul et même tube tandis que les forces latérales qu'exerce sur le tube de selle sont embrasés par le tube horizontal/Wishbone, au nom de renforcement, une tôle plus rigide et un plus descriptif.

CUBOID TUBING

Le Cuboid Tubing est le développement le plus avancé que nous, il y a jamais conçu pour les tubes de Mountain Bike.

La direction d'acier et l'aluminium, et donné éléments endommageables, au accord du tube horizontal et d'aligner avec la table de pédalier. (Alignement de la table Mega, dont Muddy Fox a été le pionnier nous a donné la possibilité

d'aligner le tube horizontal par Cuboid à 360 degrés.

La méthode est à l'ère des technologies, mais nous avons la technologie.

De plus le tube Cuboid fort, une de réduire les flexions et de cause par les changements de direction de sorte à supporter, ou des mouvements latéraux.

Avec le Cuboid Tubing le cadre est plus fort et plus rigide et sera une vie plus longue et un "look" unique.

OVALISATION

Afin de comprendre la conception et la justification d'Ovalisation, il faut examiner les forces et tensions qu'exerce sur un cadre.

Le point de la liaison entre le tube de selle, le tube de selle et les tubes et il y a une jonction en même temps la liaison de force venant des manivelles, le centre de transmission du pied.

C'est une jonction cruciale!

L'Ovalisation du tube de selle au niveau du bottom bracket une surface de contact plus grande et forme une meilleure liaison de force. Ceci renforce le tube et permet une plus grande résistance au mouvement d'un côté à l'autre du cadre et au déplacement au niveau des manivelles.

Un autre effet du tube, réduit le charge au métal, augmente la force de transmission, moins de charge au bottom bracket, un cadre plus rigide, plus rigide et plus en plus descriptif.

Nous avons la technologie - Profitez-en avec nous!

WISHBONE REAR FORKS

Il y a une logique évidente pour l'utilisation de la Wishbone pour les haubans arrière et simple en fait, la Wishbone donne les forces latérales, les cantilevers arrière.

Même si la technologie, elle est le tube transversal, ou le tube de selle, qui est prolongé pour devenir la Wishbone. Examinez la jonction où le tube vertical entre le tube horizontal. Il y a une liaison à 360 degrés en haut et au dessous du tube.

Un change longitudinal est négligeable, le tube horizontal et la Wishbone sont ainsi tout d'un seul et même tube tandis que les forces latérales qu'exerce sur le tube de selle sont embrasés par le tube horizontal/Wishbone, au nom de renforcement, une tôle plus rigide et un plus descriptif.

Cry-Mo

Utiliser les meilleurs matériaux a été l'un des avantages. Il y a maintes années, quand Muddy Fox a fait des expériences avec les tubes d'aluminium, l'aluminium 6000 Series "Columbus" a été immédiatement abandonné en faveur de la Série 7000 d'une meilleure qualité, à savoir utilisée dans l'aviation.

Depuis ce temps, on a développé la 7005 Series, utilisée dans les meilleurs avions. Nous utilisons le "Heat Treat", un processus, qui demande que l'aluminium soit traité soigneusement jusqu'à une température spécifique, la ou structure moléculaire de l'aluminium se change pour se réformer en une liaison moléculaire plus forte et plus rigide.

A cette température, nous façonnons les tubes, point de les laisser refroidir dans un environnement contrôlé.

Le tube de selle transversal, ou "penetrated", le tube horizontal au point où il est prolongé pour devenir la Wishbone. Examinez la jonction où le tube vertical entre le tube horizontal. Il y a une liaison à 360 degrés en haut et au dessous du tube.

Un change longitudinal est négligeable, le tube horizontal et la Wishbone sont ainsi tout d'un seul et même tube tandis que les forces latérales qu'exerce sur le tube de selle sont embrasés par le tube horizontal/Wishbone, au nom de renforcement, une tôle plus rigide et un plus descriptif.

"PENETRATED" TOP TUBE

Utiliser les meilleurs matériaux a été l'un des avantages. Il y a maintes années, quand Muddy Fox a fait des expériences avec les tubes d'aluminium, l'aluminium 6000 Series "Columbus" a été immédiatement abandonné en faveur de la Série 7000 d'une meilleure qualité, à savoir utilisée dans l'aviation.

Depuis ce temps, on a développé la 7005 Series, utilisée dans les meilleurs avions. Nous utilisons le "Heat Treat", un processus, qui demande que l'aluminium soit traité soigneusement jusqu'à une température spécifique, la ou structure moléculaire de l'aluminium se change pour se réformer en une liaison moléculaire plus forte et plus rigide.

A cette température, nous façonnons les tubes, point de les laisser refroidir dans un environnement contrôlé.

Le tube de selle transversal, ou "penetrated", le tube horizontal au point où il est prolongé pour devenir la Wishbone. Examinez la jonction où le tube vertical entre le tube horizontal. Il y a une liaison à 360 degrés en haut et au dessous du tube.

"Cuboid" Tubing est le développement le plus avancé que nous, il y a jamais conçu pour les tubes de Mountain Bike.

CUBOID TUBING

Le Cuboid Tubing est le développement le plus avancé que nous, il y a jamais conçu pour les tubes de Mountain Bike.

La direction d'acier et l'aluminium, et donné éléments endommageables, au accord du tube horizontal et d'aligner avec la table de pédalier. (Alignement de la table Mega, dont Muddy Fox a été le pionnier nous a donné la possibilité

d'aligner le tube horizontal par Cuboid à 360 degrés.

La méthode est à l'ère des technologies, mais nous avons la technologie.

De plus le tube Cuboid fort, une de réduire les flexions et de cause par les changements de direction de sorte à supporter, ou des mouvements latéraux.

Avec le Cuboid Tubing le cadre est plus fort et plus rigide et sera une vie plus longue et un "look" unique.

Ovalisation. Afin de comprendre la conception et la justification d'Ovalisation, il faut examiner les forces et tensions qu'exerce sur un cadre.

Le point de la liaison entre le tube de selle, le tube de selle et les tubes et il y a une jonction en même temps la liaison de force venant des manivelles, le centre de transmission du pied.

C'est une jonction cruciale!

L'Ovalisation du tube de selle au niveau du bottom bracket une surface de contact plus grande et forme une meilleure liaison de force. Ceci renforce le tube et permet une plus grande résistance au mouvement d'un côté à l'autre du cadre et au déplacement au niveau des manivelles.

Un autre effet du tube, réduit le charge au métal, augmente la force de transmission, moins de charge au bottom bracket, un cadre plus rigide, plus rigide et plus en plus descriptif.

Nous avons la technologie - Profitez-en avec nous!

Il y a une logique évidente pour l'utilisation de la Wishbone pour les haubans arrière et simple en fait, la Wishbone donne les forces latérales, les cantilevers arrière.

Même si la technologie, elle est le tube transversal, ou le tube de selle, qui est prolongé pour devenir la Wishbone. Examinez la jonction où le tube vertical entre le tube horizontal. Il y a une liaison à 360 degrés en haut et au dessous du tube.

Un change longitudinal est négligeable, le tube horizontal et la Wishbone sont ainsi tout d'un seul et même tube tandis que les forces latérales qu'exerce sur le tube de selle sont embrasés par le tube horizontal/Wishbone, au nom de renforcement, une tôle plus rigide et un plus descriptif.

Nous avons la technologie - Profitez-en avec nous!

Cry-Mo

Utiliser les meilleurs matériaux a été l'un des avantages. Il y a maintes années, quand Muddy Fox a fait des expériences avec les tubes d'aluminium, l'aluminium 6000 Series "Columbus" a été immédiatement abandonné en faveur de la Série 7000 d'une meilleure qualité, à savoir utilisée dans l'aviation.

Depuis ce temps, on a développé la 7005 Series, utilisée dans les meilleurs avions. Nous utilisons le "Heat Treat", un processus, qui demande que l'aluminium soit traité soigneusement jusqu'à une température spécifique, la ou structure moléculaire de l'aluminium se change pour se réformer en une liaison moléculaire plus forte et plus rigide.

A cette température, nous façonnons les tubes, point de les laisser refroidir dans un environnement contrôlé.

Le tube de selle transversal, ou "penetrated", le tube horizontal au point où il est prolongé pour devenir la Wishbone. Examinez la jonction où le tube vertical entre le tube horizontal. Il y a une liaison à 360 degrés en haut et au dessous du tube.

Against resistance and pedalling noise are decreased substantially by using a die-hardened buckle pin, which also reduced the weight of the buckle pin by 50%. All the cog have been redesigned with new geometries and profiles. Because the exact engagement of the chain doesn't depend on a specific point on the cog teeth, like other systems, smooth shifting and downing is possible all the time, through mud, dirt or water.

X-PRESS

Traditional gear levers on Mountain bikes are controlled by pushing the lever forward to shift up and pulling back to change down. This arrangement can make it difficult to maintain control of the bike when trying to change gear the high speed or on long descents.

With the new X-PRESS cluster these problems are a thing of the past.

X-PRESS is in effect a pair of double thumb levers mounted close to each hand on the ground underneath the bars.

All gear shifting (up or down) is done by a push action only by the thumb. The left hand controls the front derailleur while the right hand operates the rear derailleur. Each 10th lever comprises an upper and lower unit. The upper unit is used to shift up and the lower unit is used to shift down. The smaller shifter is pushed to lift the chain onto the cog each gear change your thumb needs to leave the handbars.

When the upper unit is pushed to lift the chain onto the cog each gear change your thumb needs to leave the handbars.

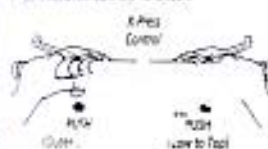

X-PRESS

A - Z GLOSSARY

ACCESSORY PLUS

SunTour's latest development. It involves shifting when actual tooth profiles allow superior chain transfer from sprocket to sprocket.

ALUMINIUM

Metal used extensively in aerospace engineering due to its low weight and high performance. Now used by MUDFLAP FOR Mountain Bike Frames. We use only 7005 series aluminum, a far stronger and more exotic metal than 6000 series aluminum found on many "aluminum" framed bikes.

INDEXED

Technically applied coat of a protective oxide treatment and increase

Full Terrain Bike A bike having an on-trail, up-hill or down-hill of a Mountain Bike, but designed for mainly

shifting bike efficiency.

BOTTOM BRACKET

Where the down tube, seat tube and chain stays meet and where ball bearings and cups for the crank axle are housed.

CHAINRING

The cogs at the front of the bike.

CR-MO

Abbreviation for Chrome-molybdenum, a high strength alloy of steel containing in addition to Cr-Mo, trace quantities of Carbon, Silicon, Manganese, Sulphur and Phosphorus.

DERAILLEUR

The gears on a bicycle which move the chain over the sprockets at the rear and the chainrings at the front to select the correct ratio.

DOUBLE BUTTED

Applies to frame tubing, when the thickness of the



tube will be used to strengthen high loading member in the middle to

ALUMINIUM Alloy for components, the 7005 is by far the best of the elements.

back on the bike.

A collection of bicycle parts intended to be used together. See picture above.

HEADSET

The bearings and cups that hold the forks to the frame and permit steering.

HYPERGLIDE

SunTour's name for computer designed tooth shapes and ramps on the sprockets to allow high performance shifting under load.

INDEXED

Term for a gear system where each sprocket is loaded by a click, to make shifting faster and safer.

INFINITY

Name of butted Cro-Mo tube made by Tange, specified for its strength and rigidity. As used on the Muddy Fox Raptor.

MEGA

The name for oversized tubing. When you increase the diameter of a tube you get great gains in stiffness, and can actually reduce the thickness of the walls because of the gain in strength to save weight. It also gives Mountain Bikes an exciting rugged look. Also used for components required for over-travel tubing like waxed or corns, and for bottom brackets or hubs, increased in size to give greater strength and durability.

MEGA FORK

Name given to a fork design where the blades, instead of tapering, have a constant diameter. The column is larger than normal, giving increased stiffness, but also allowing thinner walls of Cro-Mo to improve comfort/weight characteristics.

MIXTE

A bicycle frame with two steeply sloping tubes in place of a standard top tube, mainly for use by women. Stronger than so-called "ladies frames".

MOUNTAIN BIKE

A bicycle that combines traditional quality with high technology. 26 to 27 speeds, a strong frame and wheels and good performance.

QUICK RELEASE

On wheels and seat bolts, to allow fast and easy removal or adjustment.

SIS

Shimano Index System, Shimano's general term for its indexed gear system.

SLS

Shimano Linear Response, Shimano's low friction high output brake system.

SPROCKETS

Individual cog at the back of the bike, on a freehub or cassette.

STI

Shimano Total Integration, Shimano's version of indexed shifting.

TOPEGLIDE

The application of Hyperglide technology to chainrings.

X-PRESS SHIFTER

SunTour's name for an advanced shifter which allows up shifts and down shifts with the same thumb movements, which does not compromise your grip on the handbars or brakes.

A TYPICAL GROUPSET

From left to right: Seat Post, 'U' Brake (sometimes used as an alternative to rear cantilevers), Shark Fin (helps prevent the chain from jamming between the tyre and the chainstay), Pedals, Quick Release Seat Bolt, Cantilever Brakes, Front Quick Release Hub and Rear Free Hub, Rear Derailleur, Chainwheel, Chain, Hyperglide Cassette, Front Derailleur, Headset, Brake Levers and Gear Shifters.

ADVENTURER

CRO-MO TUBING



ENGLISH

Muddy Fox Adventure has a fine pedigree. First introduced in 1982, each year it has evolved and improved until reaching its present state of the art form.

Cro-Mo frame for lightness and strength, featuring the Mega down tube, wide open bottom bracket, and seat post.

Quick release Shimano hubs, Muddy Fox Grips 26 x 2.30, 28mm long fat tires and Alloy silver anodized alloy 26" rims for lightness and endurance.

All this plus the Shimano 200 GS ST1 Groupset - 21 mountain flattening lightweight Hyperglide and Superglide gears - indeed for positive and accurate shifting every time.

The Muddy Fox Adventurer is a true classic in its class.

So on - Go on an adventure - Go

FRANCAIS

Le Cro-Mo Muddy Fox est d'une lignée raffinée. Introduit d'abord en 1982, chaque année il s'est évolué, à la recherche de la forme actuelle "cure of the art".

Le cadre est en Cro-Mo, robuste et léger, avec tube diagonal en Mega, le tube horizontal large, le bottom bracket ouvert et le poste de selle à réglage rapide en Cro-Mo.

Ses moyeux à stockage rapide Shimano sont montés avec jantes Alloy anodisées argent, de 26 pouces, légères et performantes, équipées de pneus Muddy Fox Grips 26 x 2.30 larges et très adhérents.

Tout ça, en plus de la série complète Shimano 200 GS ST1, en 21 vitesses incluses, Hyperglide et Superglide, assurément les meilleures.

Le Muddy Fox Adventurer est un vrai classique, à sa époque.

Alors, allez à l'aventure, avec un Adventurer.

DEUTSCH

Das Cro-Mo Adventurer der Muddy Fox hat einen guten Namen. Seit 1982 eingeführt, wurde es Jahr für Jahr weiterentwickelt und verbessert, bis es seine prächtige Form erreicht hat.

Leichter und robuster Cro-Mo Rahmen mit abtastbarem Diagonaltube, Mega Unterrohr, Coils Bottom Bracket, Gabelschaft, Steuersatz und Sattelstütze.

Shimano Schnellwechsellager, Muddy Fox Grips 26 x 2.30 dicke Reifen mit Alu-Nabe, Shimano 200 GS ST1 Schaltwerk und die Leuchten sind ebenfalls ultraleicht und schnell zu wechseln.

All dies plus der Shimano 200 GS ST1 Schaltung - 21 der Berge abnehmende Hyperglide und Superglide Gänge - die wirksam für angenehme und präzise Schichten sorgen.

Das Muddy Fox Adventurer ist ein echter Klassiker auf seinem Gebiet.

Vorwärts - Vorwärts, einen Abenteuer - Vorwärts auf dem Adventurer.

ITALIANO

Il Cro-Mo Adventurer della Muddy Fox ha una lunga discendenza. Appena per la prima volta nel 1982 ed ogni anno sempre venne modificato e migliorato, fino a raggiungere l'attuale risultato tecnico - storico.

Il telaio Cro-Mo garantisce leggerezza e robustezza, mettendo in evidenza i componenti Mega: tubo inclinato anteriore, rinforzazione, cerniere regolabili, reggino di attacco, scatola dell'asse della pedaliera e bullone della sella.

Molto bloccaggio rapido della Shimano, Classic pneumatici larga sezione, Muddy Fox Grips 26 x 2.30 e cerchi da 26" Alloy in lega anodizzata in argento, univerno di leggerezza e durata. Tutto questo sopra tutto ed in più il gruppo Shimano 200 GS ST1 in 21 velocità, con innalzamento appassito e leggeri Hyperglide e Superglide, garantisce sempre cambio di marcia sempre ed accurati.

Il Muddy Fox Adventurer è un vero classico del bike di qualità superiore.

ESPAÑOL

La Adventurer en Cro-Mo de Muddy Fox es de una línea refinada, introducida primero en 1982, cada año esta bicicleta ha evolucionado, ha sido perfeccionada hasta su forma actual.

La cuadro es de Cro-Mo, robusto y ligero con tubo diagonal en Mega, el tubo horizontal ligeramente inclinado, el tubo al eje de la caja de pedales y fijación de la tija de sillín con diámetro ajustable en Cro-Mo.

Los bujes de cierre rápido Shimano, están montados con llantas Alloy anodizadas en aluminio, de 26", ligeros y equipados con cubiertas Muddy Fox Grips 26 x 2.30 anchas y muy adherentes.

Todo esto, además de la serie completa Shimano 200 GS ST1 con 21 velocidades sincronizadas con Hyperglide y Superglide, optimizando las montañas.

La Muddy Fox Adventurer es un verdadero clásico en todo su época.

Vive la aventura con una Adventurer.

SPECIFICATION

PART	DESCRIPTION
Frame Size	13.5", 15", 17", 19", 21"
Frame Design	Muddy Fox design, Mega Cro-mo configuration.
Fork	Muddy Fox Unicon
Headset	157 607 Black
Chainset	Shimano 200S 48/38/28 Boost Superglide ring
Pedals	VP 872
Chain	HG 90
Frontwheel	Shimano 13-20 Hyperglide 7 speed cassette
Front Derailleur	Shimano 200S
Rear Derailleur	Shimano 200S
Shifters	Shimano 200S ST
Handlebars	H5 58mm Steel
Stem	H4 126 Cro-mo
Grips	Muddy Fox
Brakes	Shimano 200S low profile
Hubs	Shimano 200S Freehub, 30H
Rims	Alloy MP22 alloy silver anodized
Tires	Muddy Fox Grips 26" x 2.30"
Saddle	Muddy Fox Trix pattern Grey on Black
Serpent	Mt 380mm Black
Colour	Blood Red



FEATURES



PATHFINDER

TANGE CRO-MO WISHBONE DESIGN



ENGLISH

The MUDDY FOX PATHFINDER is the epitome of the classic MUDDY FOX BIKES.

Featuring the world's most prestigious CRO-MO tubing, the 17" Infinity Butted Cro-Mo tube is carefully tailored by TANGE to MUDDY FOX'S requirements with graduated butting minimizing the internal stress points associated with conventional butting.

Wishbone fork, Alloy silver anodized rim, MUDDY FOX GRAPHIC tires, AUCOST saddle, and of course the SANSUR XCT-K-PROG cassette included.

Complete it all with a deep purple in rock finish to create a class among class - The MUDDY FOX PATHFINDER.

FRANCAIS

Le Muddy Fox Pathfinder est la quintessence d'un VTT classique.

A cet effet comme parolier les tubes du Cro-Mo le plus prestigieux du monde - Tange Infinity Butted Cro-Mo. Chaque tube est fait par Tange sur mesure pour Muddy Fox, aux abouts gradués qui réduisent au minimum les points de charges internes associés avec des abouts conventionnels.

Mouton Wishbone, jantes Alloy anodisées argent, équipé de pneu Muddy Fox Graphic, selle AUCOST et cassette Sansur XCT-K-PROG avec Acushift.

Tout cela avec la finition couleur rochers. Une vraie classe - le Muddy Fox Pathfinder.

DEUTSCH

Das Pathfinder hat einen Tange Infinity Butted Cro-Mo Stahlrohrrahmen und eine Wishbone-Gabel für mehr Stabilität bei weniger Gewicht. Das verleiht dem Fahrer ein Gefühl der Kontrolle, wenn er auf der Straße noch im Gelände. Mit den Graphik Reifen, der AUCOST Sattel und der Sansur XCT-K-PROG Kassette. All dies zusammengekommen und der Muddy Fox Look und Muddy Fox Stil, ein anders nicht wiederholen werden. In der die Pathfinder führt Sie von der Straße direkt ins Gelände. Auch wenn Sie dabei die Straße nicht verlassen.

ITALIANO

La Pathfinder utilizza tubi tange infinity butted - butted Cro-Mo in un tubo ovalizzato Wishbone per una maggiore resistenza con un minor peso complessivo. Il nuovo disegno del telaio permette una grande agilità nel uso fuori strada. I pneumatici Graphik e pomolo doppiamente indipendentemente dal tipo di terreno. Tutte queste caratteristiche, oltre al look inconfondibile Muddy Fox, permettono alla Pathfinder di accompagnare il ciclista ovunque.

ESPAÑOL

La Muddy Fox Pathfinder es la quinta esencia de una BTT clásica. Teniendo la particularidad de los tubos de Cro-Mo más prestigiosos del mundo - Tange Infinity Butted Cro-Mo. Cada tubo es hecho por Tange sobre medida de Muddy Fox, con radiales graduados que reducen a mínimo los puntos de carga interna asociados con los radiales convencionales.

Cintas Alloy anodizadas en Aluminio, equipadas con cubiertas Muddy Fox GRAPHIC, sillín AUCOST, y por supuesto la serie Sansur XCT-K-PROG.

Todo esto junto al acabado violeta y roca hacen de él, crear un verdadero clásico, la Muddy Fox Pathfinder.



SPECIFICATION

PARTS	DESCRIPTION
Frame Size	16", 18", 20", 22"
Frame Design	Tange Infinity double butted Cro-Mo tubing, hand-crafted frame, wishbone design seat stays
Fork	Muddy Fox Unisport
Headset	74 Stack
Chainset	Sansur XCT 48/36/24 Powering
Pedals	VP #12
Chain	Accushift Plus
Front Wheel	Sansur 15/01 1 speed
Front Derailleur	Sansur XCT
Rear Derailleur	Sansur XCT
Shifters	Sansur X-Press
Handlebars	Muddy Fox Black 28mm
Stem	Cromo internal roller
Grips	Muddy Fox
Brakes	Sansur XCT cantilevers
Tubs	Black alloy quick release front & rear 304
Rim	Alloy 1700 Silver anodized alloy
Tires	Muddy Fox Graphic 26" x 2.00"
Saddle	Muddy Fox Black
Cassette	Kalley 24-4" x 300mm
Colour	Deep Purple in rock gold

GEOMETRY

Seat tube	18"
Top tube	560mm/22"
Head angle	71 degrees
Seat angle	73.5 degrees
Fork offset	45mm/1.77"
Chainstays	430mm/16.9"
Wheelbase	1040mm/41"

Measurements and angles are given for an 18" frame. Geometry varies with frame size.



FEATURES

X-PRESS ACCUSHIFT PLUS
APCHAIN APCOGS
POWERING

TANGE INFINITY

COURIER MEGA

OUTER BUTTED-CUBOID-OVALISED TUBING



ENGLISH

For over 6 years the Muddy Fox Courier has been consistently one of the world's best selling mountain bikes. Each year we top the list by making the bike better and better. The Courier Mega is simply the best ever made.

The Mega Co-Mo Frame features Cuboid Tubing, outer-butted and ovalised seat tube, Mega Co-Mo fork, widebars and offset stays, Shimano quick release hubs with Alloy SP 25 alloy anodised alloy rims and Muddy Fox Grifter tires.

Mega Tange headset featuring large steering area for smoother control. Mega Co-Mo stem, Co-Mo handlebars, - in short a wickedly tough yet light mountain bike.

And now the groupset - Shimano's newest 400 groupset - Bopape, Hyperglide Cassette and Chain and Supergliding 21 speeds that stick really into place every shift.

The Muddy Fox Courier Mega simply has it all yet.

FRANCAIS

Depuis 6 années Muddy Fox Courier a régulièrement été un des vélos de montagne les plus vendus. Chaque année nous nous classons et ce Courier Mega est simplement devenu le meilleur jamais construit.

Le cadre en Mega Co-Mo est à coupe particulière à Tuboid Tubing avec à tube horizontal légèrement incliné et tube de selle Outer Butted et Ovalised. Fourches et haubans Widebars en Mega Co-Mo, moyeux à blocage rapide Shimano avec des jantes anodisées argent. À cela s'ajoutent des pneus Muddy Fox Grifter.

Le jeu direction Mega Tange (112) possède une roue à surface plus grande et plus douce, comme Mega Co-Mo guidon et Co-Mo et support de la selle complète Shimano 400.

Bopape de dernier cri, moyeux à blocage et chaîne Hyperglide avec Supergliding, 21 vitesses internes. Le Muddy Fox Courier Mega tout simplement le meilleur.

DEUTSCH

Seit mehr als sechs Jahren ist das Courier von Muddy Fox beständig eines der meistverkauften Mountain Bikes der Welt. In jedem Jahr übertrifft es sich bei den Verkaufszahlen, indem wir das bisher beste Mountain Bike anbieten. Dieses Courier Mega ist schlicht das Beste, das je gebaut worden ist.

Der Mega Co-Mo Rahmen verfügt über das Diervale, Cuboid Tubing, Outer Butted und Ovalised Sattelstütze. Mega Co-Mo Gabel, Widebars und andere Weiterentwicklungen. Shimano Schnellwechsellager mit Alloy SP 25 Felgen anodisiert. Muddy Fox Grifter Reifen.

Mega Tange 1120 Steuerung mit vergrößertem Lagerbereich für eine weiche Steuerung. Mega Co-Mo Lenker, Co-Mo Lenkerstütze, mit verstellbaren Haltebohrungen und demnach weiches Mountain Bike.

Und nun zur Gangschaltung - Shimano's neueste 400er Schaltung, Bopape, Hyperglide Kette und Supergliding 21 Gänge, die bei jedem Schaltvorgang sauber einrasten.

Das Muddy Fox Courier Mega - bis heute einfach das Beste.

ITALIANO

Da oltre 6 anni il Muddy Fox Courier occupa uno dei primi posti nella classifica mondiale delle vendite di Mountain Bike. Ogni nuovo anno superiamo il modello dell'anno precedente, migliorando sempre la qualità di questo prodotto. Il Courier Mega è semplicemente il miglior bike del genere che sia stato mai costruito.

Sulle Mega Co-Mo troviamo: Cuboid Tubing, tubo reggiasella Outer Butted e Ovalised, forcella, biforcine e scapole, movimento centrale in Mega Co-Mo, moxio bloccaggio rapido della Shimano, cerchi in lega anodizzata in argento Alloy SP 25 e pneumatici Muddy Fox Grifter. Il controllo sterzo e della serie "Mega Tange" accoppiato in tubo tela "Mega Co-Mo", manubrio Co-Mo - detto in breve, il frutto di un Mountain Bike estremamente robusto ma leggero.

E ora il gruppo di trase del più recente 400 della Shimano, con ruota libera della serie a cassette e catena Bopape, Hyperglide e con cambio Supergliding a 21 velocità che ad ogni scatto mette nettamente in posizione i singoli cambi.

Il Muddy Fox Courier Mega - sta sempre rimane ancora semplicemente il migliore.

ESPAÑOL

Desde hace seis años, la Muddy Fox Courier ha sido regularmente una de las BTT's más vendidas. Cada año, lo mejoramos y esta Courier Mega es la consecuencia de la mejor calidad construida.

El cuadro es en Mega Co-Mo, y tiene como particularidades el Cuboid Tubing con el tubo horizontal ligeramente inclinado, el tubo de silla Outer Butted y Ovalised, horquilla, Widebars, en Mega Co-Mo, bujes con cierre rápido Shimano, con barras Anillo anodizado en aluminio, ruedas con neumáticos Muddy Fox Grifter. Juego dirección Mega Tange 1120 de potencia, con área de brida con superficie más grande y suave, potencia Mega Co-Mo, manillar en Co-Mo y equipado con la Serie completa Shimano 400 Bopape el último grupo de trase y cadena Hyperglide con Supergliding, con 21 velocidades internamente. La Muddy Fox Courier Mega simplemente la mejor.

SPECIFICATION

PARTS	DESCRIPTION
Frame Size	15", 17", 19", 21"
Frame Design	Hand Crafted Muddy Fox Courier Mega frame, with unique top tube - main tube, mega ovoid individually drawn, externally butted with die - chainstay, mega single offset - widebars, mega widebars design.
Fork	Co-Mo Mega fork, investment cast dropouts
Headset	Tange Mega size 1120"
Chainset	Shimano 400, 45/38/28/21 Superglide Bopape Black steel ring.
Pedals	Wells 886 Black
Chain	HG 50 Hyperglide
Freewheel	Hyperglide 13/20/7 Speed cassette
Front Derailleur	400 LX anodized clamp
Rear Derailleur	400 LX Super long cage
Shifters	400 LX ST
Handlebars	Muddy Fox Co-Mo Black 50mm
Stem	H, 120/ Co-Mo Mega Size
Grips	Muddy Fox
Spokes	400 LX carbon steel, short reach levers with SLR cables
Hubs	Shimano 400 LX quick release freewheel 30H
Rims	Alloy SP25 Silver anodized alloy
Tires	Muddy Fox Grifter 26" x 230"
Saddle	Muddy Fox Top pattern Grey on Black
Seatpost	Quality 242 25.4 x 30mm
Colour	Midnight Blue



FORK

FEATURES



SEEKER MEGA

OUTER BUTTED • CUBOID • OVALISED TUBING



ENGLISH

The Seeker Mega features the unique new Muddy Fox Mega Frame Technology of the Mega Cro-Mo Cuboid tubing, outer butting and ovalisation together with Mega Cro-Mo forks and stem, Mega Tange 1.125" headset, Cro-Mo Bottom Bracket, and of course Muddy Fox grips and saddle and Shimano quick release hubs with Araya silver anodized alloy rims and Muddy Fox Gripsax 26 x 2.00 tyres.

The grouped a the renowned Shimano Eagle 500 LX throughout - Superlide chainset, Hyperglide chain, freewheel, STI short control levers, Long Cage Free derailleur and LX cantilevers - i.e. Accurate and positive gear changing through 21 speeds at the touch of a button. The Seeker Mega - a beautiful frame with a beautiful groupset - outstanding value.

FRANCAIS

Le Seeker Mega est issu de la nouvelle technologie du cadre Muddy Fox Mega, aux tubes Mega Cro-Mo Cuboid utilisant Outer Butting et Ovalisation, tube horizontal legèrement incliné, fourches et potences en Mega Cro-Mo, jeu de direction Mega Tange 1.125 pouces, boîte de pédalier Cro-Mo et, bien sûr, les poignées et selle Muddy Fox, moyeux à blocage Shimano assortis avec jantes Araya Anodisées argent, équipées de pneus Muddy Fox Gripsax 26 x 2.00.

La série est la Shimano Eagle 500 LX de grand renom, plateau Superlide, chaîne et roue libre Hyperglide, leviers de dérailleur STI, dérailleur arrière grande cage, frein tout en 21 vitesses intenses, freins cantilever LX.

Le Seeker Mega est un beau cadre bien équipé - une valeur remarquable.

DEUTSCH

Das Seeker Mega ist gekennzeichnet durch die einzigartige neue Muddy Fox Mega Frame Technologie die Mega Cro-Mo Cuboid Rohre, Outer Butting und Ovalisation, dazu Mega Cro-Mo Gabeln und SteuerMAß, Cro-Mo Tretlager und natürlich Muddy Fox Handgriffe, Sattel und Shimano Schnellwechsellagen mit silberanodisierten Aluminiumfelgen von Araya sowie Muddy Fox Gripsax 26 x 2.00 Reifen.

Die Schaltung ist durch und durch die berühmte Shimano Eagle 500 LX - Superlide Kettenrad, Hyperglide Kette, Freilauf, kurzes STI Schaltblech, hinterer Umwerfer mit langem Schaltkäfig und LX Cantilever Bremsen. Das bedeutet präzises und leichtes Schalten durch 21 Gänge auf Knopfdruck.

Das Seeker Mega - ein schöner Rahmen mit einer schönen Schaltung - ungewöhnlich wertvoll.

ITALIANO

Il Seeker Mega mette in evidenza la tecnologia avanzata del telaio Mega Muddy Fox, con tubatura Mega Cro-Mo Cuboid, con Outer Butting e Ovalisation, assieme alla forcella ed al carotino di sterzo entrambi Mega Cro-Mo, set di regolazione reggiti di serie stereo Mega Tange 1.125, scatola dell'asse della serie movimento Cro-Mo e naturalmente manopole e sella Muddy Fox, con mozzo bloccaggio rapido, con cerchi Araya in lega di alluminio anodizzata e con pneumatici Muddy Fox Gripsax 26 x 2.00.

Il cambio è fornito completamente dal Shimano Eagle 500 LX - guarnitura Superlide, catena Hyperglide, mozzo ruota libera, leva corsa di comando STI, cambio Long Cage e cantilever LX - il che significa che i cambi per tutte le 21 velocità si effettuano in modo accurato e con facilità semplicemente premendo una leva.

Il Seeker Mega - un ottimo telaio accoppiato ad un magnifico gruppo - è un bike di valore eccezionale.

ESPAÑOL

La Seeker Mega es la salida de la nueva tecnología del cuadro Muddy Fox Mega, con tubos Mega Cro-Mo, Cuboid, utilizando Outer Butting y Ovalisation, tubo horizontal ligeramente inclinado, horquilla y gaceta en Mega Cro-Mo, juego de dirección en Mega Tange 1.125 de pulgada, caja pedalier Cro-Mo y, por supuesto, los puños y sillín Muddy Fox, bujes con corre rápido Shimano, con llantas Araya anodizadas en aluminio, equipadas con neumáticos Muddy Fox Gripsax 26 x 2.00.

Esta Serie es la Shimano Eagle 500 LX de gran renombre, platos Superglide, cadena y piñón Hyperglide, juego de palanca de cambio STI, todo con 21 velocidades sincronizadas y frenos Cantilever LX.

La Seeker Mega, un bello cuadro bien equipado, de categoría remarkable.



FORK

SPECIFICATION

PARTS	DESCRIPTION
Frame Size	15", 17", 18", 21"
Frame Design	Hand Crafted Muddy Fox Cro-Mo Mega frame, with sloping 300 tube main tubes, mega cuboid individually drawn, externally butted seat tube - chainstays mega single offset - seat stays, mega wishbone design.
Fork	Cro-Mo Mega fork investment cast dropouts
Headset	Tange Mega size 1.125"
Chainset	Shimano Deore 500 LX HG35/24T Superlide silver alloy
Pedals	Wellgo 808 Black
Chain	Shimano HG 50 Hyperglide
Freewheel	Shimano 13/30T 7 speed Hyperglide cassette
Front Derailleur	Shimano 500 LX endless clamp design
Rear Derailleur	Shimano 580A super long cage
Shifters	500 LX STI
Handlebars	Muddy Fox Alloy 34mm Black Co-Mo
Stem	HG 126/ Cro-Mo Mega Size
Grips	Muddy Fox
Brakes	Shimano 500 LX cantilevers, short reach levers with SLR cables
Hubs	Shimano 500LX 35H quick release freehub
Rims	Araya VF19 silver anodized alloy
Tyres	Muddy Fox Gripsax 26" x 2.00"
Saddle	Muddy Fox Triax pattern Grey on Black
Seatpost	Kelley 342 black 25.4 x 300mm
Colour	Metallic Bronze



FEATURES



SORCERER MEGA

OUTER BUTTED - CUBOID - OVALISED TUBING

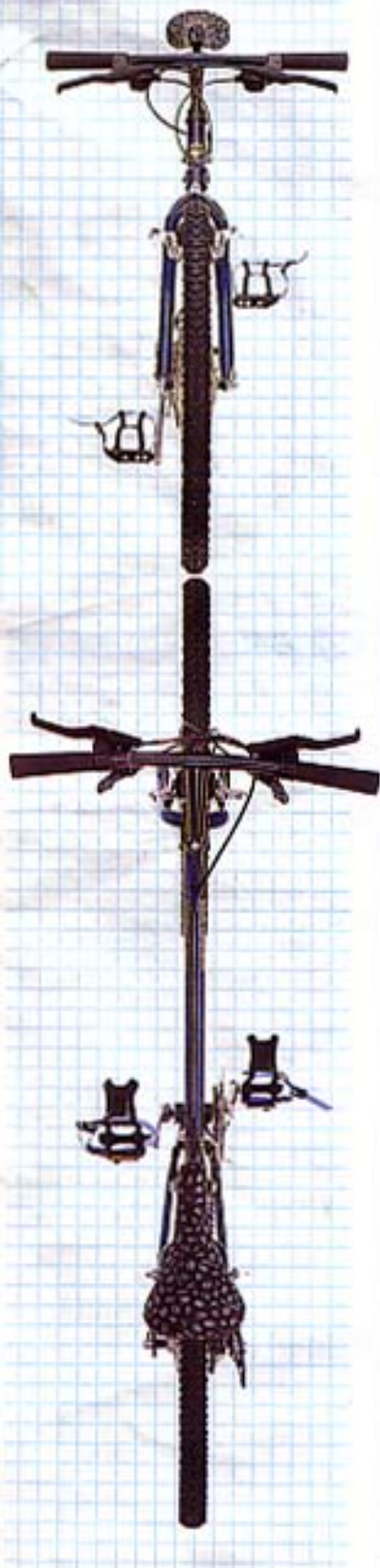

ENGLISH

The Mega of MeGas.
Again featuring the unique Muddy Fox Mega Cro-Mo Cuboid tubing, outer butted tubing and ovalisation with Mega Cro-Mo forks and wishbones, Mega Tange 1.125" handlebar and Mega Cro-Mo stem, Droptail, 133 alloy handlebars. The excellent Anaya RR 7 ultra-anodized alloy rims, quick release hubs.
The groupset? none other than Shimano's Deore LX - a masterpiece of design, technology and aesthetics.
Check out the spec - and unbelievable combination of strength and lightness of weight. A bike as beautiful as this. **Shimano's Deore LX** - the ultimate finish and that it has. The paint job is stunning - photographs simply do not do it justice. A metallic blue with volcanic black pattern that ensures the bike is admired not only for the components and frame but the finish as well.
The Sorcerer Mega - pure magic.

FRANCAIS

Le Mega de la Mega.
Tout est ici, les tubes personnalisés les tubes Muddy Fox Mega Cro-Mo Cuboid, "Outer Butted" et avec "Ovalisation", tube sur mesure légèrement incliné, fourche et wishbone en Mega Cro-Mo, jeu de direction Mega Tange 1.125 pouces, canon en Mega Cro-Mo, jeu de barre de guidon Mega Cro-Mo, jeu de barre de guidon Mega Tange 1.125 pouces, guidon en alliage léger et selle Muddy Fox. Les jantes sont les Anaya RR 7 très copieuses alliage anodisé argent avec moyeux à billes Shimano, équipées de pneus Muddy Fox 26 x 2.35 Gromax. Le reste n'est autre que la Shimano Deore LX, un chef d'œuvre de technologie et d'esthétique.
Un VTT aux lignes, mente une finition parfaite et il a l'aspect et l'ensemble, bleu métallique et noir volcan - qui garantissent l'admiration, non seulement pour le cadre de vélo et ses composants, mais aussi pour la finition et le thème.
Le Sorcerer Mega - l'enchantement pur.

DEUTSCH

Das Mega der MeGas.
Dies ist das Topmodell der Mega Reihe von Muddy Fox - auch dies mit den einzigartigen Muddy Fox Mega Cro-Mo Cuboid Rohren, Outer Butted Rohren und Ovalisation. Mit Mega Cro-Mo Gabeln sowie Wishbones, Mega Tange 1.125" Steuerrohr und Mega Cro-Mo Lenker, Cro-Mo-Federgabeln, legierten Lenker, verstärkten Anaya RR 7 Aluminiumfelgen, Shimano Schnellwechselnaben, Muddy Fox 26 x 2.35 Gromax Reifen und dem ergonomischen Sattel von Muddy Fox.
Die Schaltung? Keine andere als Shimano's Deore LX, ein Meisterwerk in Design, Technologie und Ästhetik.
Überprüfen Sie die technischen Daten - eine unglaubliche Kombination von Stabilität und Leichtigkeit.
Ein so schönes Fahrrad wie dieses werden Sie nicht zu überhebender Laubbauung - und die Fakten: Die Schweißarbeiten sind absolutigst und ein Foto wird die Vielfalt nicht gerecht. Ein metallisches mit vulkanischer Musterung die für einen Blick die Red nicht nur wegen seiner Komponenten und seines Rahmens, sondern auch wegen seiner Lackierung Bewunderung erregt.
Das Sorcerer Mega - reine Magie.

ITALIANO

Il Mega dei MeGas.
Quanto è quanto di meglio si può essere tra i Mega bike della Muddy Fox - caratterizzato anche esso dai singolari tubi Muddy Fox Mega Cro-Mo Cuboid, Tubi Outer Butted e Ovalisation con forcelle Mega Cro-Mo e Wishbones, set di regolazione del canon di sterzo Mega Tange 1.125 e regimbi di attacco Mega Cro-Mo, manubrio in lega Cro-Mo e una moviola Cro-Mo. I cerchi a profilo rinforzato Anaya RR 7 in lega anodizzata in argento, moxiti Shimano bloccaggio rapido, pneumatici Muddy Fox 26 x 2.35 Gromax e sella ergonomica Muddy Fox.
Il gruppo? - non può che essere il Shimano's Deore LX - un capolavoro sia dal punto di vista del design che della tecnologia.
Verificate la qualità di quanto specificato - una combinazione inimitabile di forza e leggerezza di costruzione.
Un bike bello come questo merita anche un'ultima foto che dà la perfezione - e questo non manca. La verniciatura è semplicemente fantastica. Non guardare la foto che non riesce a rendere il colore reale. Un bike metallica con motivo in nero vulcano dotato ammirazione nel soltanto per i componenti e per il tema, ma anche per i colori.
Il Sorcerer Mega - pura magia.

ESPAÑOL

La Mega de la Mega.
Siempre con las mismas particularidades, los tubos Muddy Fox Mega Cro-Mo Cuboid, "Outer Butted" y con Ovalisation, tubo horizontal ligeramente inclinado, horquilla Wishbone en Mega Cro-Mo, juego de dirección en Mega Cro-Mo, juego de barras en Mega Tange de 1.125 pulgadas, potencia en Mega Cro-Mo, manillar en aleación ligera y sillín Muddy Fox. Sus llantas son Anaya RR 7, en aleación anodizada en aluminio, con bujes de cierre rápido Shimano equipadas con cubiertas Muddy Fox 26 x 2.35 Gromax. Una STI tan bella merece un acabado perfecto y lo tiene. Su pintura es asombrosa, azul metálico y negro volcán, que garantiza la admiración, no solamente por el cuadro de la bicicleta y sus componentes, sino también por el acabado de ella misma.
La Sorcerer Mega, el encanto puro.

SPECIFICATION

PARTS	DESCRIPTION
Frame Size	15", 17", 19", 21"
Frame Design	Hand Crafted Muddy Fox Deore Mega frame, with sloping top tube - main tubes, mega cuboid individually drawn, externally butted seat tube - character mega single offset - seat stays, mega wishbone design.
Fork	Cro-Mo Mega fork, investment cast dropout
Headset	Tange Mega size 1.125"
Chainset	Shimano Deore LX 46/36/24"
Pedals	Superglide silver alloy
Chain	Mega 898 with toe clips and straps
Freewheel	Shimano HG 50 Hyperglide
Front Derailleur	Deore LX and/or jump
Rear Derailleur	Deore LX super long leg
Shifters	Deore LX STI
Handlebars	Muddy Fox 36mm black
Stem	HL 1281 Cro-Mo Mega Size 1.125"
Grips	Muddy Fox
Brakes	Shimano Deore LX cantilevers, short reach levers with 5/8 cables
Hubs	Shimano Deore LX SRH quick release - freehub
Rims	Anaya RR 7 ultra-anodized alloy
Tyres	Muddy Fox Gromax 26" x 2.35"
Saddle	Muddy Fox Triax pattern Grey on Black
Seatpost	Kelly 242 black 29.8 x 300mm
Colour	Metallic Blue/Volcanic Black



ALU PRO

OVALISED - PENETRATED - 7005



ENGLISH

There's aluminum and there's aluminum. Some companies use "Cokecan" 6000 series aluminum, the basic aluminum. Here at Muddy Fox we've gone the other way. We've used the 7005 series an aluminum of much higher grade and now Muddy Fox have once more pushed back the boundaries by using the 7005 series heat treated aluminum, the lightest and strongest available. Again unique is the combination of ovalisation, penetrated top tube and wishbone - matched with the Muddy Fox Mega fork to make one helluva tough yet light mountain bike frame.

In addition the Super Mega 1.25" 707 headset, sealed bottom bracket, Kraton rubber rim grip, Muddy Fox 26 x 2.30 Shimano rims, Shimano quick release hubs, Araya RX 7 silver alloy rims, Muddy Fox ergonomic saddle, Cro-Mo handlebars, Super Mega 1.25" Cro-Mo stem, Welgo pedals with toe clips and straps all accompanied by Shimano's prestigious Deore DX groupset. That's right the Deore DX!

The Aluminum bike for Pros - The Alu Pro.

FRANCAIS

Il y a l'Alu et l'Alu. Les fabricants se servent généralement de l'aluminium ordinaire, la série 6000, Cokecan. Depuis dix années, les pionniers de Muddy Fox ont utilisé la série 7005, un aluminium d'une meilleure qualité. Maintenant Muddy Fox a encore repoussé les limites, en utilisant la série 7005 Heat Treated Aluminum, l'aluminium le plus solide et le plus léger du marché d'aujourd'hui.

Encore unique est la combinaison de l'Ovalisation, Penetrated Top Tube et Wishbone marquée avec la fourche Muddy Fox Mega pour construire un cadre Mountain Bike robuste, mais léger.

Regardez les accessoires - jeu de direction Super Mega 1.25" 707, potence de pédalier etanche pogroms Heli Grip en caoutchouc Kraton, moyeux à bague Shimano, pneus Muddy Fox Grifter 26 x 2.30, jantes en argent Araya RX 7, selle ergonomique Muddy Fox, guidon Cro-Mo potence 1.25 pouces Super Mega Cro-Mo, sangles Welgo avec clips-pieds et courroies - le tout accompagné par la série prestigieuse Shimano Deore DX.

L'Alu Pro - le vélo alu pour les pros.

DEUTSCH

Es gibt Aluminium und es gibt Aluminium. Einige Firmen verwenden "Cokecan" 6000 Series Aluminium - das normale Aluminium. Von einigen Jahren her verwenden Muddy Fox als erstes Unternehmen Aluminium der Serie 7005, ein wesentlich hochwertigeres Aluminium, und nun ist Muddy Fox durch die Verwendung des 7005 Heat Treated Aluminium, dem bestesten und stabilsten, welches zu haben ist, noch weiter vorgegangen.

Einzigartig ist die Kombination von Ovalisation, Penetrated Top Tube (durchbohrtem Oberrohr) und Wishbone - gemeinsam mit der Muddy Fox Mega Gabel ergibt dies einen hellst robusten und gleichzeitig leichten Mountain Bike Rahmen.

Dazu den Super Mega 1.25" 707 Steuerrohr, abgedichteten Tretlager, Kraton Gummi Heli Grip, Muddy Fox 26 x 2.30 Griffe Re-Nen, Shimano Schnellwechseleinheit, Araya RX 7 silbernen Aluminiumfelgen, ergonomischen Muddy Fox Sattel, Cro-Mo Lenker, Super Mega 1.25" Cro-Mo Vorbau, Welgo Pedale mit Fußrasten und Riemen, und all das mit der berühmten Deore DX Schaltung von Shimano. Richtig - das Deore DX!

Das Aluminium für Profis - Das Alu Pro.

ITALIANO

C'è alluminio ed alluminio. Alcune imprese impiegano l'alluminio "Cokecan 6000 Series". L'alluminio più diffuso. Alcuni arriva la Muddy Fox per prima impiego con la Serie 7005, un alluminio molto più pregiato ed alluminato. A Muddy Fox è arrivato il più pregiato: il Muddy Fox 7005 Heat Treated Aluminum - il più leggero e più robusto che esista.

Unica è anche la combinazione di Ovalisation, Penetrated Top Tube e Wishbone che accoppiata alla forcella Muddy Fox Mega riesce a creare un telaio Mountain Bike incredibilmente robusto ed allo stesso tempo leggero.

Completate il tutto un set di regolazione del cambio Super Mega 1.25 x 707, scatola sigillata dell'asse della pedaliera, gomma Kraton HeliGrip per pneumatici Muddy Fox 26 x 2.30 Griffe, mozzo a bloccaggio rapido della Shimano, cerchi Araya RX 7 in lega d'argento, sella Araya RX 7, manillar Cro-Mo, reggino di cassetto Super Mega 1.25 x Cro-Mo, pedali Welgo con fermapiè, puma pedale impiglia, il tutto accompagnato da prestigioso gruppo Deore DX della Shimano. Il bike in alluminio per professionisti - L'Alu Pro.

ESPAÑOL

Hay aluminio y aluminio. Los fabricantes se sirven generalmente de aluminio ordinario, el Cokecan Serie 6000. Desde hace años, los pioneros de Muddy Fox han utilizado la Serie 7005. Un aluminio de una mayor calidad. Ahora Muddy Fox ha superado de nuevo los límites utilizando la Serie 7005 Heat Treated Aluminum, el aluminio más sólido y más ligero del mercado hoy día.

Todavía es única la combinación de la Ovalisation Penetrated Top Tube y Wishbone, unido a la horquilla Muddy Fox Mega para construir un cuadro MTB robusto, pero ligero. Más sus accesorios, juego de dirección Super Mega 1.25" 707, pedales, caja pedalier impermeable, puntes Heli Grip en caucho Kraton, bujes de eje 1.25 Shimano, tubos de freno Super Mega 26 x 2.30, jantes Araya RX 7 de aluminio, sillín Muddy Fox, manillar Cro-Mo, potencia 1.25" pulgada Super Mega Cro-Mo, pedales Welgo con calzoncillos y correa, todo acompañado por la prestigiosa Serie Shimano Deore DX.

La Alu Pro, la bici de aluminio para los profesionales.

SPECIFICATION

PARTS	DESCRIPTION
Frame Size	15", 17", 19", 21"
Frame Design	Aluminum 7005 series Heat Treated Ovalised Tubes penetrated top tube wishbone design
Fork	Cro-Mo Mega fork, investment cast dropouts
Headset	YTT Mega 1.25"
Chainset	Deore DX 46/36/24T Superplade silver alloy
Pedals	Welgo 888 with toe clips and straps
Chain	Shimano HG 70 Hyperplade
Front wheel	Shimano Hyperplade 13.28T 1 speed cassette
Front Derailleur	Deore DX endless clamp design
Rear Derailleur	Deore DX Super long cage
Shifters	Deore DX STI
Handlebars	Muddy Fox Cro-Mo Black 36mm
Stem	HL 1.25 Cro-Mo Mega Size 1.25"
Grips	Muddy Fox Heli Grip
Brakes	Shimano Deore DX cantilever, two finger levers with 3/8" cables
Hubs	Shimano Deore DX 32H Quick Release Freehub
Rims	Araya RX 7 Silver 32H
Tires	Muddy Fox Grifter 26" x 2.30"
Saddle	Muddy Fox Heli pattern Grey or Black
Seatpost	Kalloy 240 48 Black Alloy
Colour	Araya White



FEATURES



FORK

OVALISED TUBING

ALU TEAM

OVALISED - PENETRATED - 700S



ENGLISH

When it comes to designing a bike for the world's most prestigious mountain bike company's team, nothing but the best will do. This is it.

Mega 700S series heat treated aluminum frame with ovalisation, penetration tube and widebase design. Built for the 1.25" heat treated Mega Aluminum. The headset is the VST alloy super mega 1.25", super light alloy 41.202 24m, the wheels are the Anaya RM-17 or Ritchey alloy rims with Shimano quick release hubs and Muddy Fox Gripsax tires.

Shimano Bottom Bracket, Eastwind saddle, Weigop 31-304 pedals and toe clips and straps and a pair of alloy lock-on MTB shoe pedals. Not only is it a bike, it's a work of art. Don't trust the photographs, see the bike in the metal. It's stunning.

The groupset is the best that we've ever seen. The Shimano Deore XT incorporating shortage rear derailleurs, three freeride levers, hyperlide chain and new wheel endless clamp, front cassette, superlide chainwheel, SLR cables, Deore XT cartriviers.

Tough enough, fast enough and light enough for the world's greatest Mountain Bike Team, the Muddy Fox Alu Team.

FRANÇAIS

La conception du Mountain Bike le plus prestigieux du monde requiert les meilleurs éléments - 700S !

Le cadre est en aluminium Mega 700S heat treated avec Ovalisation, tube de pénétration et haubans Widebase. Méme à l'heure où on trouve des 700S heat treated Mega Aluminium.

Le groupe d'entraînement Shimano Super Mega 1.25, poussoirs en alliage léger 41.202, les roues sont des jantes Anaya RM-17 ou Ritchey. Compagnon avec moyeux à cliquet Shimano et pneus Muddy Fox Gripsax.

La selle de pédalier est une belle copie de celle originale Weigop 31-304 avec une paire de courroies complètes en un formidable ensemble - mouge métallique sur fond noir volé - Ne vous fiez pas aux photos, regardez le tout en métal.

Cette sélection de meilleurs que nous ayons jamais vus. Le Shimano Deore XT avec dérailleurs à la chaîne courte, leviers trois doigts à main Hyperlide avec roue libre à cliquet sans frein arrière avant plateaux Superlide et câbles SLR en fibre cartriviers Deore XT.

Assez robuste, assez rapide et assez léger pour l'équipe Mountain Bike la plus grande du monde - L'Alu Team de Muddy Fox.

DEUTSCH

Wenn es um ein prästiges alu Mountain Bike für den Welt im Team.

Mountain Bike konzipiert, dann findet nichts so gut best Verwendung. Mehr ist das nicht zu sagen.

Ein solches prästiges "Heat Treated" Aluminium Rahmen der Serie 700S, ovalisiert mit nervengetriebener Oberseite ("Penetrated Top Tube") und Widebase design. Jagen die Gabel ist aus alligier gerahmtem "Heat Treated" Aluminium der Serie Mega 700S. Die 1.25 Antrieb ist Shimano Super Mega 1.25" super leichtes Aluminium 41.202, die Räder sind von Anaya RM-17 oder Ritchey Comp. mit Shimano Aluminium Lager mit Shimano Schnellwechsellagern und Muddy Fox Gripsax Reifen.

Ein abgestimmtes Pedalgruppenset, eine schone und schöne Sattelkappe, Weigop 31-304 Pedale mit Clips und Riemenführung und eine unglaubliche Lackierung. Metallic Red auf Vulkan Schwarz. Trust nicht den Fotografien, schau Dir selbst die im Metall an. Es ist toll!

Die Gruppe d'entraînement Shimano Deore XT mit incorporated tandem a gearbox, et vive le trois doigts, chaîne et monolet avec une belle roue libre et derailleurs Hyperlide, moyeux Superlide, câbles SLR, cartriviers Deore XT.

Alu Team, robuste, veloce, leggero per il migliore team mondiale di Mountain Bike - il Muddy Fox Alu Team.

ITALIANO

Quando si tratta di creare il design di un bike per il più prestigioso team di Mountain Bike si sceglie sempre soltanto il meglio. Ecco così.

Tutto in alluminio Mega 700S Series Heat Treated con Ovalisation, Penetration Top Tube e design Widebase.

Perché la forcella in 700S Heat Treated Mega Aluminium. Il set di regolazione gruppo di cambio e Aluminium Super Mega 1.25, in lega super leggera di 41.202, cerchi Anaya RM-17 o Ritchey Comp. in lega d'argento con mozzo e bloccaggio rapido e pneumatici Muddy Fox Gripsax.

Suola del pedale della serie movimento a tenuti per forza, completa reggevole e prodotta in nero, pedali Weigop 31-304 con formidabile e inghietta, ed una ruota libera e derailleurs da non credere. Una metallo, lo meglio alluminio - non fidarsi delle fotografie, ammirare questo bike in the metal. Formidabile!

Il gruppo di trasmissione è il migliore disponibile. Shimano Deore XT, con incorporated tandem a gearbox, et vive le trois doigts, chaîne e monolet avec une belle roue libre et derailleurs Hyperlide, moyeux Superlide, câbles SLR, cartriviers Deore XT.

Alu Team, robuste, veloce, leggero per il migliore team mondiale di Mountain Bike - il Muddy Fox Alu Team.

ESPAÑOL

La concepción de BTT más prestigiosa del mundo, requiere los mejores elementos. ¡Inevitable!

El cuadro es de aluminio Mega 700S "heat Treated" (con "Ovalisation", el tubo de la parte "Penetrated" y "Widebase") incluso la horquilla es en 700S heat Treated Mega Aluminium.

El juego de cambios es Aluminium Super Mega 1.25 de regulación en aluminio ligero Aluminium 41.202, las ruedas son con jantes Anaya RM-17 o Ritchey Comp en Aluminio, con bujes de cierre rápido Shimano y cubiertas Muddy Fox Gripsax. Suela del pedal es de aluminio y el bloqueo rápido es en negro. Muddy Fox Gripsax.

Suola del pedale della serie movimento a tenuti per forza, completa reggevole e prodotta in nero, pedali Weigop 31-304 con formidabile e inghietta, ed una ruota libera e derailleurs da non credere. Una metallo, lo meglio alluminio - non fidarsi delle fotografie, ammirare questo bike in the metal. Formidabile!

Il gruppo di trasmissione è il migliore disponibile. Shimano Deore XT, con incorporated tandem a gearbox, et vive le trois doigts, chaîne e monolet avec une belle roue libre et derailleurs Hyperlide, moyeux Superlide, câbles SLR, cartriviers Deore XT.

Alu Team, robuste, veloce, leggero per il migliore team mondiale di Mountain Bike - il Muddy Fox Alu Team.

SPECIFICATION

PARTS	DESCRIPTION
Frame Size	15", 17", 19", 21"
Frame Design	Aluminum 700S series Heat Treated Ovalised Tubes penetrated top tube widebase design
Fork	Aluminum heat treated Mega size
Headset	VST Alloy Mega 1.25"
Chainset	Shimano Deore XT 48, 36, 24T Superlide silver alloy
Pedals	Weigop 31-304 with toe clips and straps
Chain	HG 90 Shimano Hyperlide Deore XT
Front Derailleur	Deore XT 12.25" 7 speed Hyperlide cassette
Rear Derailleur	Deore XT endless chain design
Shifters	Deore XT STI
Handlebars	Muddy Fox Alloy 58mm
Stems	Muddy Fox Superlight alloy 1.25 Mega Size
Grips	Muddy Fox Hex design
Brakes	Deore XT cartiviers, three finger levers, SLR cables
Hubs	Deore XT quick release freewheel 24T
Rims	Anaya RM-17 Anodized or Ritchey Comp
Tires	Muddy Fox Gripsax 25" x 2.00"
Saddle	Muddy Fox Hex pattern Coy on Black
Seatpost	Kelley 246 AB Alloy
Colour	Metallic Red/Volcano Black



FORK

OVALISED TUBING

FEATURES



MIXTE

CRO-MO TUBING MIXTE® DESIGN

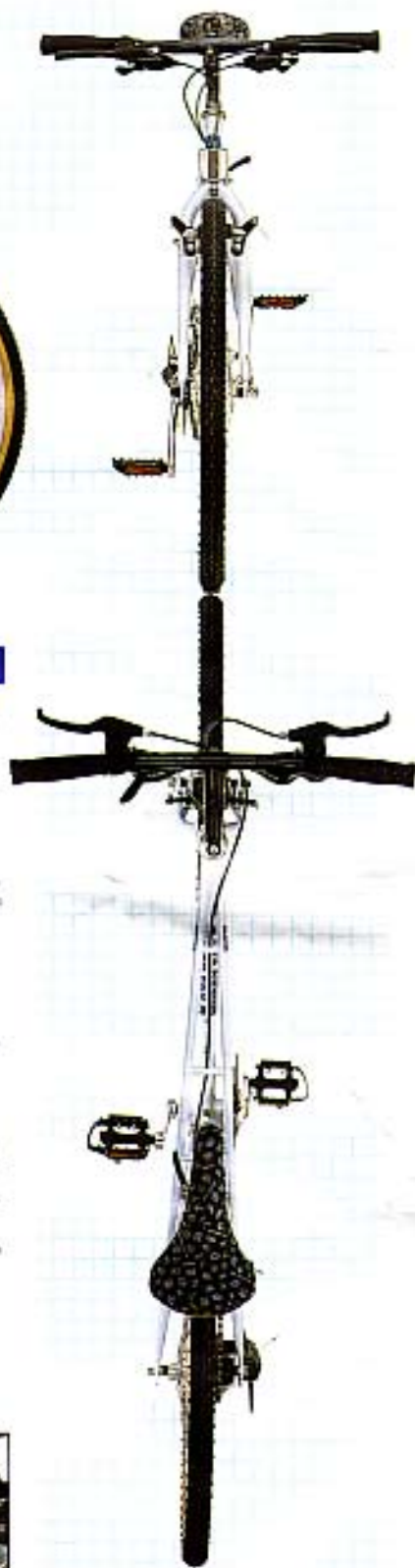

ENGLISH

Conventional "ladies" frames simply drop the top tube and slide it lower down on the seat tube. Fine for a shopper, but not for a mountain bike. The challenge is to produce a bike without the high top tube but with the strength of a mountain bike. The only acceptable solution is the design Muddy Fox call the Mixte.

Muddy Fox have been making Mixte® mountain bike frames longer than anyone else and we know exactly what we're doing. The strength of our Mixte® lies in the cross bracing of the double lateral tubes which run directly from the head tube to the rear hub. The cross bracing evaduates the "flex" or "slosh" inherent in "open" frames binding the top tubes to the seat tube AND the rear triangle.

Co-Mo has got to be the material selected to keep the bikes strong yet light. The Mixte design is a functional work of art, one we have developed over the years to today's peak. The Muddy Fox Mixte.

Muddy Fox 26 x 1.55 Fatmax tires, Muddy Fox grip, Muddy Fox women's saddle, and the Suntour XCT groupset with Acushif, Exores 21 speed gearing ensuring accurate gear shifting every tick.

The Mixte - the best women's mountain bike available - accept no less.

FRANÇAIS

Les cadres conventionnels pour dames possèdent un tube horizontal en bas. C'est excellent pour faire le marche, mais pas pour un Mountain Bike. Ici, le défi, un vélo sans tube horizontal mais avec la rigueur d'un vrai Mountain Bike la solution - le design du Mixte de Muddy Fox.

Muddy Fox a construit les cadres Mixte pour Mountain Bikes depuis plus longtemps que n'importe qui et nous connaissons le sujet sur le bout des doigts.

La rigueur de notre Mixte se trouve dans les supports transversaux des tubes latéraux qui passent directement du tube de direction au moyeu arrière. Ces supports soutiennent le renforcement inhérent dans les cadres "ouvert", en soustrayant les tubes diagonaux au tube de selle ET au triangle arrière.

Il est important d'utiliser le Co-Mo pour que les cadres soient résistants mais néanmoins légers. La conception Mixte est un travail d'artiste, mais en même temps fonctionnelle, que nous avons développée pendant des années, jusqu'à son apogée d'aujourd'hui - le Muddy Fox Mixte.

Prenez Muddy Fox 26 x 1.55 Fatmax, prenez Muddy Fox selle dame Muddy Fox, et la série Suntour XCT Acushif Exores, donnez l'avant et arrière 21 vitesses intègres. Le Mixte - c'est le meilleur VTT féminin.

Ne vous y trompez pas!

DEUTSCH

Bei konventionellen Rahmen von Damen einfach abgemakst und liefern am Sattelstütze befestigt. Ausreißer für ein Einsteigermodell, aber nicht für ein Mountain Bike. Die Herausforderung besteht darin ein Fahrrad ohne horizontales Oberrohr aber mit der Stabilität eines Mountain Bikes zu bauen. Die einzige akzeptable Lösung ist die Muddy Fox Konstruktion mit Namen Mixte.

Muddy Fox baut Mixte Mountain Bikes schon länger als irgendwer sonst, und wir wissen genau, was wir tun.

Die Stabilität unserer Mixte resultiert aus der Querversteifung des dippen Oberrohr, das direkt vom Steuerrohr zur Hinterrad Nabe führt. Die Querversteifung macht Schlagen des Rades oder Schwingung, die "offener" Rahmen eigen ist, indem die Oberrohr mit dem Sattelstütze UND dem hinteren Dreieck verbunden werden.

Selbstverständlich wurde als Material Co-Mo gewählt, um die Fahrrad stabil aber leicht zu halten. Das Mixte Design ist ein funktionelles Stück Kunst, das wir über Jahre hinweg bis zum heute erreichten Höhepunkt entwickelt haben - dem Muddy Fox Mixte.

Muddy Fox 26 x 1.55 Fatmax Reifen, Muddy Fox Handgriffe, Muddy Fox Demamsetral und die Suntour XCT Schaltung mit Acushif, wechelpänge und präzise freizeits 21 Gangschaltung. Das Mixte - Das beste Damen Mountain Bike auf dem Markt! Geben Sie sich nicht mit weniger zufrieden.

ITALIANO

Nel caso di telai convenzionali da donna il tubo orizzontale viene semplicemente abbassato, per venire poi congiunto in un punto più basso con il tubo verticale. Ciò va bene perché va in contrasto a fare gli acquisti. Non è però accettabile per un Mountain Bike. La vera problematica è produrre un telaio senza il tubo orizzontale, che deve però possedere la robustezza di un mountain bike. L'unica soluzione accettabile è data dal design che la Muddy Fox chiama Mixte.

La Muddy Fox produce telai Mixte per Mountain Bikes da più tempo che qualsiasi altro produttore e noi sappiamo esattamente che cosa siamo facendo.

La forza del nostro Mixte sta nel rinforzo ad incastro del doppio tubo laterale antistampo, che va direttamente dal centro sterzo al mezzo pedanone. Il rinforzo ad incastro elimina le forze "aperte" e trasforma invece a delle "aperte", collegando i tubi orizzontali al tubo verticale e al triangolo posteriore.

Co-Mo è il materiale prescelto per produrre un bike robusto e leggero. Il design Mixte è un progetto funzionale, che in lunghi anni abbiamo sviluppato fino a raggiungere l'attuale massimo livello qualitativo - il Muddy Fox Mixte.

Prendete Muddy Fox 26 x 1.55 Fatmax, prendete Muddy Fox selle Muddy Fox e il gruppo Suntour XCT con 21 velocità Acushif Exores, che permette di innalzare immediatamente una velocità dopo l'altra ad ogni scatto. Il Mixte - il miglior Mountain Bike da donna reperibile sul mercato - Non accettate niente sotto il suo livello.

ESPAÑOL

Los cuadros convencionales para señoras poseen un tubo horizontal en diagonal. Esto era excelente para hacer las compras, pero no para una BTT. Esto es un desafío, una bicicleta sin tubo horizontal, pero con la rigidez de una bicicleta BTT. La solución - el diseño de la Mixte de Muddy Fox.

Muddy Fox ha construido los cuadros de la Mixte para BTT desde hace más años que nadie y nosotros conocemos el asunto al detalle.

La rigidez de nuestra Mixte se encuentra en los soportes transversales de los tubos laterales que pasan directamente del tubo de dirección al buje trasero. Estos soportes suplen los bolones habituales en los cuadros normales, soldando los tubos diagonales a tubo de sillín y al triángulo trasero.

Es importante utilizar el Co-Mo para que los cuadros sean resistentes pero al mismo tiempo ligeros. La concepción Mixte es un trabajo de arte funcional, que hemos desarrollado durante años hasta su apogeo de hoy día - la Muddy Fox Mixte.

¡Comprate Muddy Fox Fatmax 26 x 1.55, compra Muddy Fox sillín de señora Muddy Fox, y la Serie Suntour XCT Acushif Exores, desviador y cambio de 21 velocidades Sincro.

La Mixte es la mejor BTT femenina. No dudes de ello.



SPECIFICATION

PARTS	DESCRIPTION	PARTS	DESCRIPTION
Frame Size	19", 19"	Rear Derailleur	Suntour XCT
Frame Design	Muddy Fox design. Co-Mo Tubing, the Mixte frame gives superior strength and stiffness compared to conventional ladies frames.	Shifters	Suntour XCT X-Press
Fork	Muddy Fox Unverses	Handlebars	Muddy Fox 580mm Black
Headset	TN-305 Steel	Stem	HL 158 Co-Mo 1.50mm
Chainset	Suntour XCT 48/38/28 Powerings.	Grips	Muddy Fox
Pedals	Wellsco BBS Black	Brakes	Disc Campa XCT
Chain	Aluka 58	Hubs	KK 2005 Alloy 304
Freehub	Suntour Aluka 13/28.7 speed	Rims	ABR4 Alloy, silver anodized
Front Derailleur	Suntour XCT	Tires	Muddy Fox Fatmax 26"x1.55"
		Saddle	Muddy Fox Trax pattern Grey on Black
		Seatpost	Kalloy 242 26.4x230mm
		Colour	Super Almond Blue

FEATURES



X-PRESS ACCUSHIFT PLUS
AP CHAIN APCOGS
POWERING



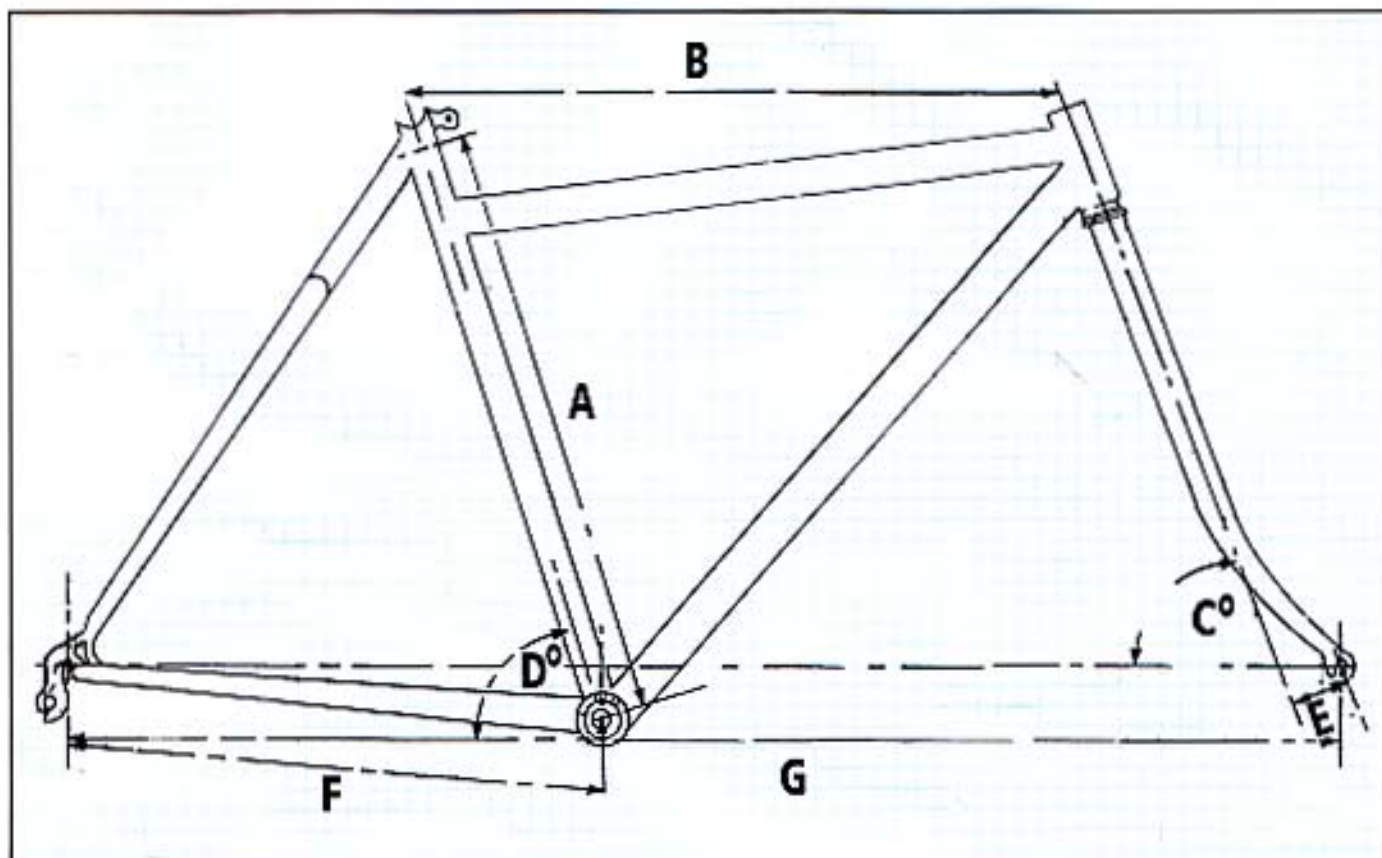

A = Seat tube length - this is essentially the frame size. B = Top tube length - measured horizontally from the centre of the seat tube to the centre of the top tube. Not applicable on the Mixte as there is no top tube. C = Head angle - the setback of the head tube measured in degrees. D = Seat angle - the setback of the seat tube measured in degrees. E = Fork off-set - the distance between the centre of the front wheel axle and an imaginary line running through the centre of the head tube downwards. F = Chainstay length - the distance between the centre of the bottom bracket and the centre of the rear wheel axle. G = Wheelbase - the distance between the front and rear axles.

ADVENTURER

A	13.5°
B	525mm / 20.6°
C	70
D	74
E	45mm / 1.77°
F	435mm / 17.12°
G	1055mm / 41.53°

A	15°
B	534mm / 21.02°
C	70.5
D	73.5
E	45mm / 1.7°
F	435mm / 17.12°
G	1055mm / 41.53°

A	15°
B	557mm / 21.52°
C	71
D	73
E	45mm / 1.77°
F	435mm / 17.12°
G	1065mm / 41.52°

A	21°
B	577mm / 22.71°
C	71.5
D	72.5
E	45mm / 1.77°
F	435mm / 17.12°
G	1078mm / 42.44°

MIXTE

A	17°
B	538mm / 21.22°
C	70.5
D	73
E	45mm / 1.77°
F	435mm / 17.12°
G	1055mm / 41.53°

A	18°
B	NA
C	70
D	70
E	45mm / 1.77°
F	444mm / 17.48°
G	1014.9mm / 39.95°

A	16°
B	NA
C	70
D	70
E	45mm / 1.77°
F	444mm / 17.48°
G	1070.7mm / 39.75°

ALL TEAM / PRO

A	21°
B	58.1cm / 22.87°
C	71
D	73.5
E	45mm / 1.77°
F	425mm / 16.73°
G	1067mm / 42.1°

A	15°
B	56.6cm / 22.28°
C	71
D	73.5
E	45mm / 1.77°
F	425mm / 16.73°
G	1068mm / 42.05°

A	17°
B	55cm / 21.65°
C	70
D	74.5
E	45mm / 1.77°
F	425mm / 16.73°
G	1070mm / 42.12°

A	15°
B	53cm / 20.8°
C	69.5
D	75
E	45mm / 1.77°
F	425mm / 16.73°
G	1064mm / 41.89°

OTHER MIXTE / OTHER MIXTE

A	21°
B	58.1cm / 22.87°
C	71
D	73.5
E	45mm / 1.77°
F	425mm / 16.73°
G	1067mm / 42.1°

A	19°
B	56.6cm / 22.28°
C	71
D	73.5
E	45mm / 1.77°
F	425mm / 16.73°
G	1068mm / 42.05°

A	17°
B	55cm / 21.85°
C	70
D	74.5
E	45mm / 1.77°
F	425mm / 16.73°
G	1070mm / 42.12°

A	15°
B	53cm / 20.8°
C	69.5
D	75
E	45mm / 1.77°
F	425mm / 16.73°
G	1064mm / 41.89°

Muddy Fox USA

3553 # 6 Haven Avenue, Menlo Park, California 94025, USA.

Tel: (415) 364 5244 Toll Free In State: 1 - 800 543 6996 Out of State 1 - 800 942 6336 Fax: (415) 364 5248

Muddy Fox UK

331 Athlon Road, Wembley, Middlesex, England, HA0 1BY.

Tel: (081) 998 8711 Fax: (081) 991 5963 Telex: 27421 Muddy G

Muddy Fox GMBH

Wanheimer Strasse 61, 4000 Düsseldorf 30, Germany.

Tel: 0211 413 067 Fax: 0211 413 496

FRANCE

Promo 10 Sarl
Zone Industrielle
3 Rue Robert Keller
10150 Pont Sainte Marie
Tel: 25 80 52 05
Fax: 25 8092 59

SPAIN

Producciones Icar S.A.
Grupo Il Parcela 3
Alto de Amedre
70900 Inun
Tel: (943) 63 25 64
Fax: (943) 62 48 96

BELGIUM

Erasteur S.A.
Rue des Steppes 13
4000 Liège
Tel: (041) 77 32 43
Fax: (041) 27 40 78

AUSTRIA

Müller Ges. MBH
Bahnhofgürtel 46
P.O. Box 1192
A - 8021 Graz
Tel: (316) 91 2150
Fax: (316) 91 21 502

SWITZERLAND

Pro Bike AG
Mollematt
CH - 4574 Lösslingen
Tel: (065) 23 71 10
Fax: (065) 22 44 77

ITALY

C. Emine Commerciale
Via N. Sacco 19
47100 Forlì
Tel: (0543) 723122
Fax: (0543) 723565

FINLAND

Ski Systems
Museokatu 26
00100 Helsinki
Tel: (358 - 0) 441 936
Fax: (358 - 0) 499 502

ICELAND

Örninn Imp
P.O. Box 671
121 Reykjavik
Tel: 1 20561
Fax: 1 29525

DENMARK

HPS Cross
Hvedemarken 10
DK - 3650 Østykke
Tel: (42) 17 39 99
Fax: (42) 17 77 78

Dealer Stamp

N. J. THAKE CYCLES
'The Cycle King'
26 ANGEL HILL
BURY ST. EDMUNDS
SUFFOLK IP33 1UZ

The following are trade marks and registered trade marks of Muddy Fox Limited around the world:
Adventure, Ali Pro, Ali Team, Courier Mega, Mini, Sorcerer Mega, Seeker Mega, Pathfinder, Muddy Fox, Cuboid Tubing.
The Muddy Fox policy is one of continuous refinement and development, it therefore follows that specifications are subject to change without notice.

Ces marques et marques déposées mondialement de Muddy Fox Ltd.
Adventure, Ali Pro, Ali Team, Courier Mega, Mini, Sorcerer Mega, Seeker Mega, Pathfinder, Muddy Fox, Cuboid Tubing.
Muddy Fox a une politique de développement et du perfectionnement continu, il s'ensuit donc que les spécifications sont données sans réserve de modifications sans préavis.

Alle folgenden Markenzeichen, die weltweit für die fa. Muddy Fox Ltd eingetragen und geschützte Warenzeichen:
Adventure, Ali Pro, Ali Team, Courier Mega, Mini, Sorcerer Mega, Seeker Mega, Pathfinder, Muddy Fox, Cuboid Tubing.
Die bestehende Muddy Fox Politik ist kontinuierliche Verbesserungen und Fortwährlingen. Daraus folgt, da die folgenden Spezifikationen nicht ohne unser Einverständnis geändert werden dürfen.

Le seguenti sono marchi registrati da Muddy Fox Limited in tutto il mondo.
Adventure, Ali Pro, Ali Team, Courier Mega, Mini, Sorcerer Mega, Seeker Mega, Pathfinder, Muddy Fox, Cuboid Tubing.
La Politica della Muddy Fox è una di un continuo sviluppo e miglioramento. L'uso di questo catalogo possono subire modifiche in qualsiasi momento senza preavviso.

Estas son las marcas registradas mundialmente de Muddy Fox Ltd.
Adventure, Ali Pro, Ali Team, Courier Mega, Mini, Sorcerer Mega, Seeker Mega, Pathfinder, Muddy Fox, Cuboid Tubing.
Muddy Fox sigue una política de desarrollo y perfeccionamiento continuo, resultando que las especificaciones son dadas de la reserva de las modificaciones.