

-G-E-N-T-L-E-R-I-O-N-

90

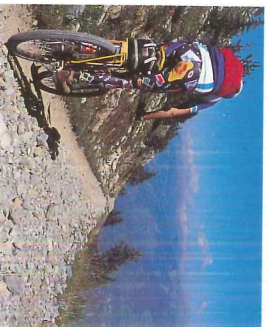

GENTURION UND MOUNTAINBIKES: VON BEGINN AN EINER STARKE VERBINDUNG

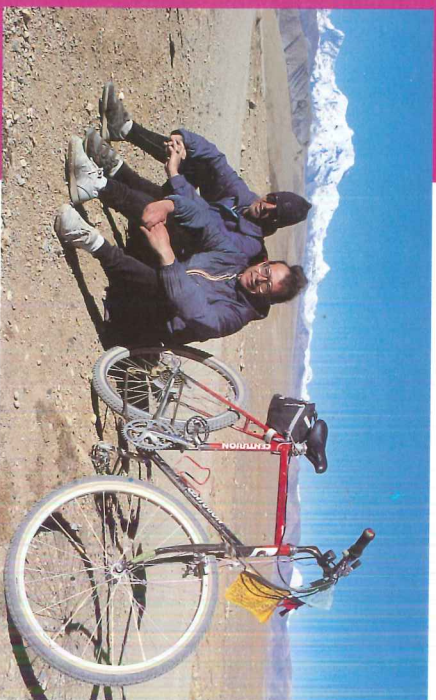
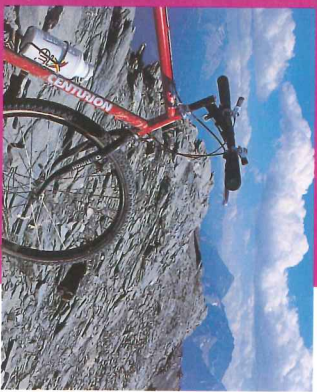

Die ersten Mountainbikes waren echte Fahrrad-Monster: „Clunker“ hießen sie, und ein paar ausgeflippte Californier jagten damit die Berge im Hinterland des Sonnenstaates runter. Keiner dieser Ur-Biker, allesamt leicht „abgedreht“ und ziemlich unkonventionell, ahnte damals, daß daraus ein paar Jährchen später ein Freizeit- und Wettkampfsport für Tausende werden würde.

Auch wir von **GENTURION** konnten das damals nicht absehen. Aber, immerhin waren wir neugierig genug, unsere Nase in die Sache zu stecken. Nachhaltig. **GENTURION** war dann auch bei den ersten dabei, die diese Bikes nach Deutschland brachten. Seither hat uns die Mountainbike-

Leidenschaft nicht mehr losgelassen. Mächtig Zeit und Arbeit haben wir in die Entwicklung der Bikes gesteckt, getüftelt, getestet, verworfen. **WICHTIGSTES KRITERIUM: DIE ZUVERLÄSSIGKEIT IM KWALHARTEN EINSATZ OFF**

ROAD. Im Himalaya mußten unsere Räder die Reifen hinhalten, in Südamerika und in den Alpen; wir haben sie den Mt. Chaberton rauf und runter geprügelt, durch die Ligurischen Alpen gequält, zum Base Camp am Mount Everest getreten. Bei Hitze, Kälte, Schnee und Regen, in Staub und Schlamm und Schotter. Wir wissen, was Mountainbikes können und aushalten müssen. Nicht mehr und nicht weniger.

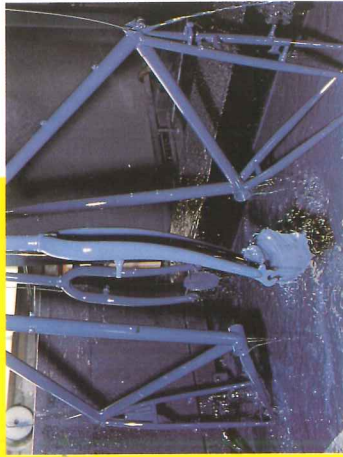
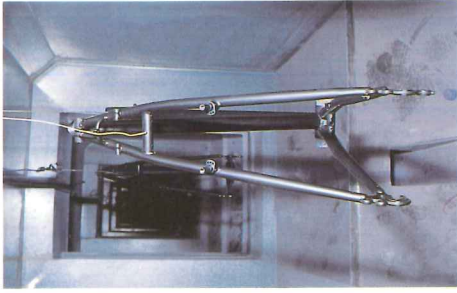

FUTURA: 2 SCHRITTE VORAUSS

Eine bahnbrechende **CENTURION**-Innovation, sichtbar auf den ersten Blick:

DAS CENTURION FUTURA-MULTISCHICHT-SYSTEM. Bisher war recht schnell der Lack ab: Ein Sturz, ein harmloser Umfaller und das edle Rad hat Macken; selbst besten Rahmen geht's danach durch Rost und Risse an die Substanz. Mit **FUTURA** dagegen ist jetzt der entscheidende Schritt in die Zukunft gelungen. Die Schritte: **GRÜNDLICHE ZINKPHOSPHATIERUNG, AUFWENDIGE CKTL-TAUCH-LACKIERUNG, ELEKTROSTATISCHE CEPS-PULVERBESCHICHTUNG.** Das Resultat: Ein von außen und

innen (!) perfekt versiegelter Rahmen, hochgradig korrosionsresistent, schlag- und kratzfest. Die Pulverbeschichtung bietet eine Leuchtkraft und Brillanz die den Vergleich zur her-

kömmlichen Lackierung nicht zu scheuen braucht. Positiver Nebeneffekt: Das Verfahren ist ausgesprochen umweltfreundlich. Die Pulverbeschichtungs-Anlage arbeitet mit nahezu 100%igem Materialeinsatz. Stark umweltbelastendes Verchromen entfällt bei den aktuellen **CENTURION** Rahmen.

Wir sind uns unserer Sache sicher und gewähren deshalb: **20 JAHRE GARANTIE GEGEN DURCHROSTUNG**

AUF ALLE RAHMEN MIT FUTURA MULTISCHICHTSYSTEM.

DESIGN: MEHR ALS ROHRE

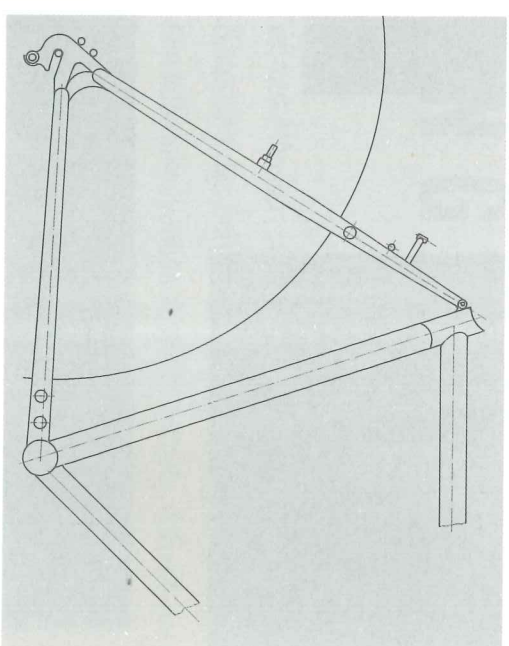
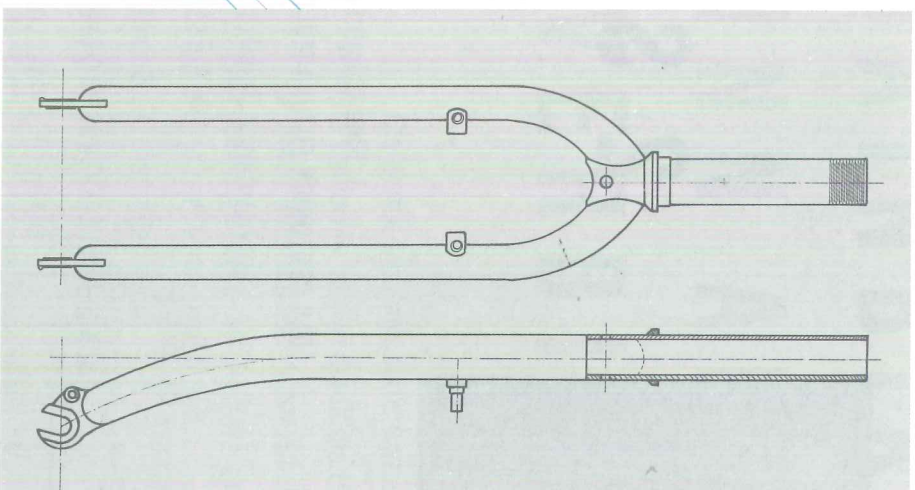
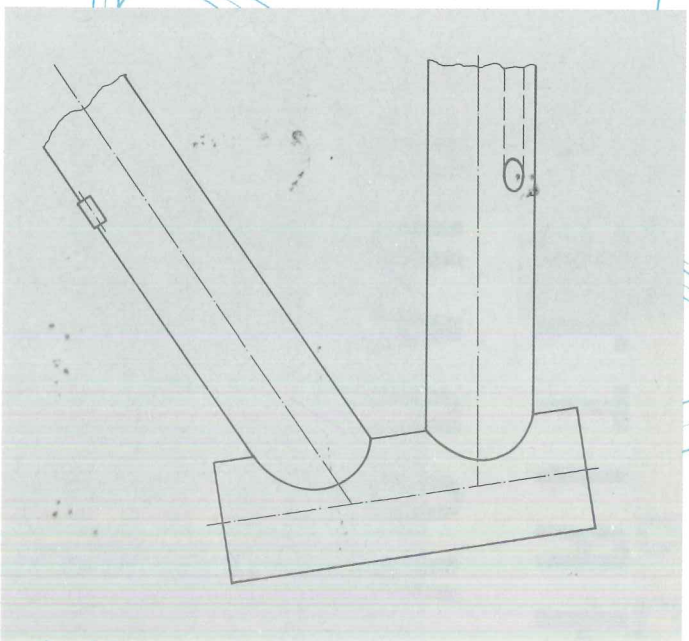

OVERSIZED TUBING

Mehr als dicke Rohre:

- große Durchmesser, wo hohe Belastungen auftreten
- kleinere Durchmesser an weniger belasteten Stellen
- Querovalen Sattelrohr für bessere Seitensteifigkeit des Tretlagergehäuses
- oversized Steuersatz für längere Lebensdauer
- und bessere Gabelführung (außer Rocky-Modelle)

RADIUS-FORK

Die Gabel für zielgenaues Steuern und bestem Komfort.

- konifizierte Cr-Mo-Rohre, mit oversized Querschnitt
- bessere Dämpfung der Fahrbahnunebenheiten
- optimale Kontrolle in schnellen Kurven
- viel Platz für breite Reifen
- großer Krümmungsradius verteilt die Belastung auf einen größeren Bereich – dadurch weniger Bruchgefahr

POWER-STAYS

-Sattel- und Kettenstreben sind ovalisiert und

- groß dimensioniert
- direkte Kraftübertragung
- bessere Dosierbarkeit und Wirkung der Hinterradbremse
- viel Platz für dicke Reifen

RAHMEN GEOMETRIE: JEDEM DAS SEINE

Alle Menschen sind verschieden: Groß, klein, schwer, leicht, sportlich, gemütlich. Auch Biker stellen daher unterschiedliche

Anforderungen an ihr Rad. **CENTURION'S** Konsequenz:

Wir bauen MTB-Rahmen in zwei Versionen mit unterschiedlicher Geometrie – für jeden Zweck das optimale Bike.

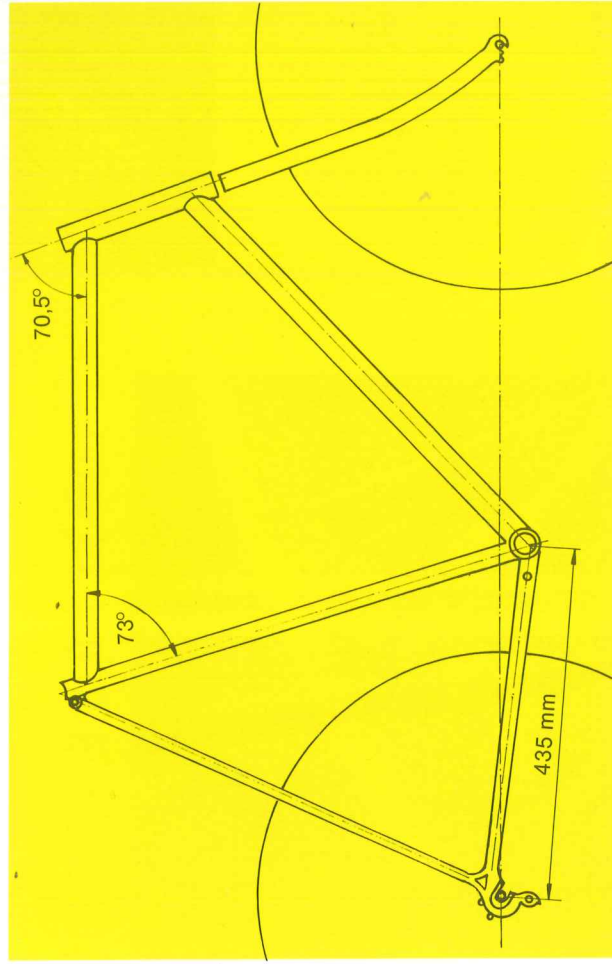

DER CENTURION MTB „SPORT“ RAHMEN

ROCKY, ROCKY SPORT, LHASA KATHMANDU

Die idealen Rahmen für sportlich-komfortables Mountain-Biking. Entspanntes Fahren, solider Geradauslauf, leichtes Handling. Beste Eignung auch für die große Trekking-Tour mit viel Gepäck.

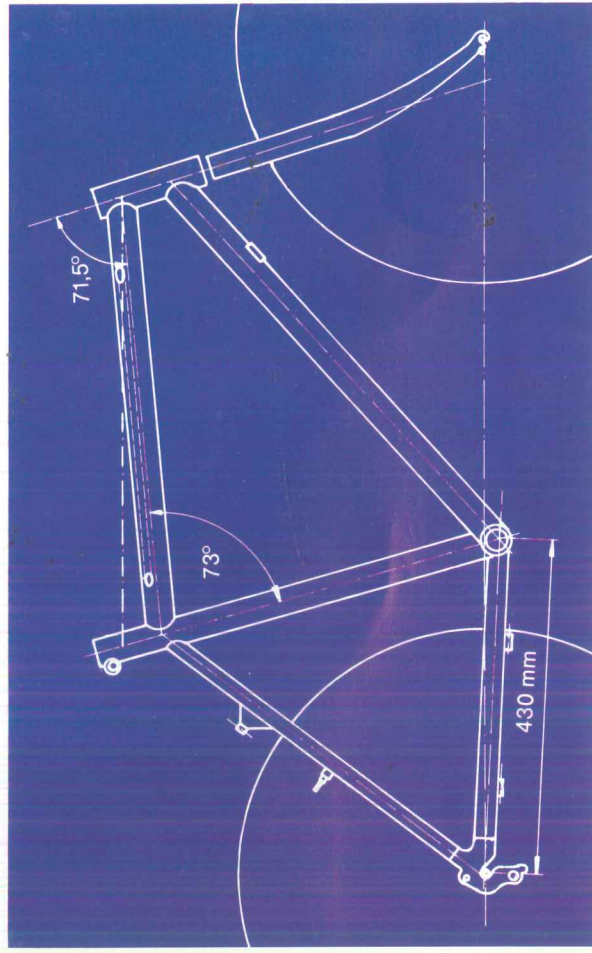

CENTURION MTB „COMPETITION“-RAHMEN

STRATOS, STRATOS TEAM, RANGER, ARRIVAL

Die Sieger-Bikes für den Challenge Cup! Direkt im Fahrverhalten, hart, sportlich – Kraft wird optimal in Vortrieb umgesetzt. Der steile Steuerkopfwinkel und die kurzer

Kettenstreben machen die Competition-Rahmen zu agilen, wendigen Flitzern; beim „Stratos“ und „Stratos Team“ schafft das abgesenkte Oberrohr zusätzliche Schritt Freiheit für knifflige Fahrsituationen.

HIGH TECH MIT PFIFF

Pure Größe ist nicht alles:
SUNTOUR ist zwar nicht
der größte Hersteller von

Fahrrad-Komponenten, produziert dafür

aber Technik mit dem entscheidenden Quentföhen

Pfiff und Praxis-Nähe.

Trotzdem die Option für CENTURION-Fans:

Einige Modelle unseres

Programms gibt's wahl-

weise auch im passenden

Shimano-Trimn.

Accushift Plus schaltet.
Schnell und sicher, unter Last,
egal ob schmutz- und schlamm-
bepackt. Accushift plus schaltet.
Definitiv. Außerdem: Die
Accushift plus Zahnkränze sind
extrem langlebig und einzeln aus-
tauschbar!

SUNTOUR S.E.-BREMSE

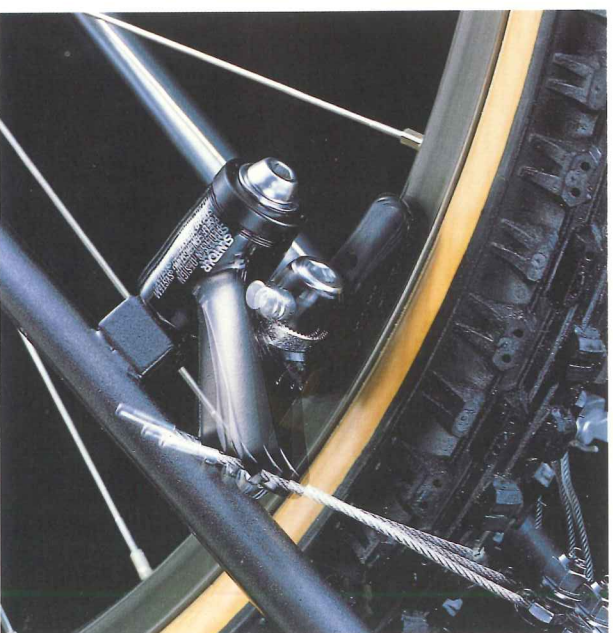

Das Genie unter den Cantilever-Brakes – mit integriertem „Bremskraft-
verstärker“. Die Energie zum Bremsen liefert die Rotation des Rades, ein
präziser Spindel-Mechanismus bringt sie verlustarm auf die Felge.

Das Kommando für kürzeste Bremswege geben Sie – am
2-Finger-Bremshebel, leicht und feinfühlig zu dosieren, verblüffend
kraftvoll in der Wirkung!

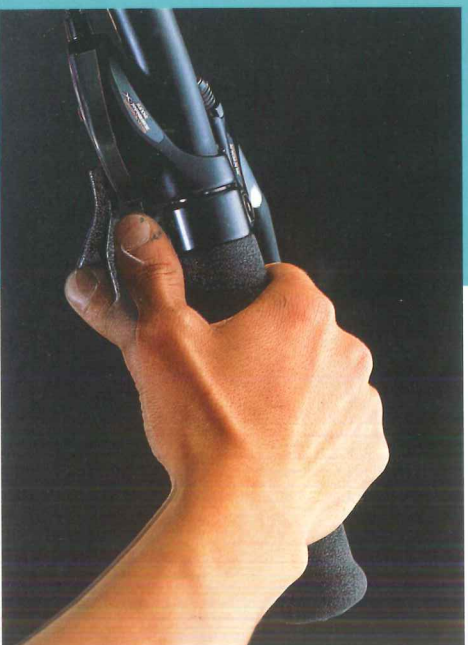

SUNTOUR X-PRESS

Die neue
Schalthebel-Genera-
tion. Schalten,
wo die Daumen
sind – unterm Lenker.
Kein Umgreifen,
kein Loslassen –
Komfort und
Sicherheit mit
zuverlässiger
Rasterfunktion.

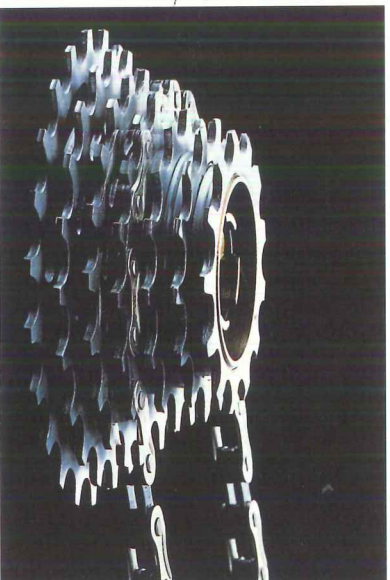

SUNTOUR ACCUSHIFT PLUS

SUNTOUR POWERING

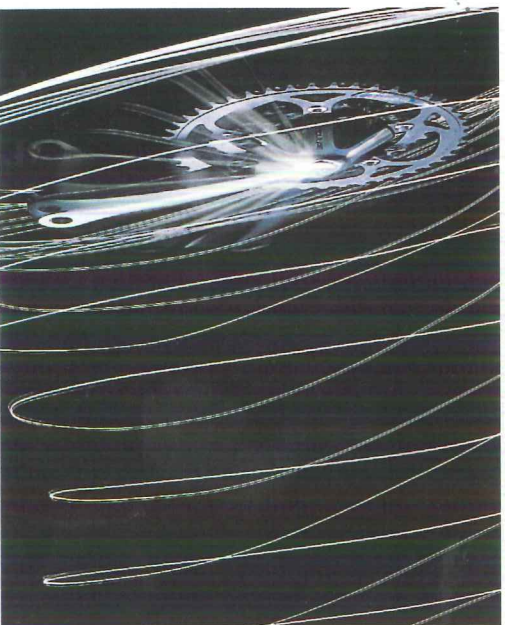

Damit die Kette bleibt,
wo sie hingehört: SUNTOUR
POWERING. Die neue Kontur
der Kettenblatt-Zähne
verhindert zuverlässig, daß
sich der Kettenstrang zwischen
zwei Blättern verklemt.
Einfach und zuverlässig.
Übrigens: Bei CENTURION
geht's wieder rund am
Kettenblatt – die
Ellipsen-Epoche ist vorbei.
Endgültig.

STRATOS TEAM

Für höchste Beanspruchung ausgelegt: Das Innenlager des Stratos Team mit 3-fach gelegelter hochlegierter CrMo-Achse (auf Wunsch).

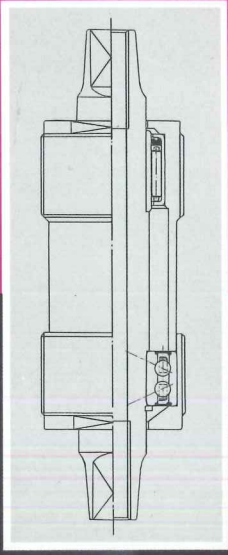

- CENTURION MTB**
- COMPETITION RAHMEN**
 - Oversized Tubing aus Alu-Legierung
 - Tange Radius Fork
 - Vierkant-Powerstays
 - FUTURA Multischicht-System
 - Rahmenhöhen: 49, 52, 55 cm
- SUNTOUR XC PRO**
- X-PRESS**
- POWERING**
- ACCUSHIFT PLUS**
- 21 Gang
- SE BREMSE**
- Wartungsfreie Industrirelager (Naben, Innenlager, Pedale, Schaltgrätschen)



Die High-Tech Maschine mit allem, was gut (und teuer) ist.

Für den Ritt zu der Challenge, den Griff nach den Sternen: Stratos Team!



RANGER



Sichere Bremswirkung durch die SE-Bremse am Hinterrad.

**CENTURION MTB
COMPETITION RAHMEN
AUS TANGE NR. 1**

Oversized Tubing
Tange Radius Fork
Powerstays
Rahmenhöhen:
43, 48, 53 cm

**SUNTOUR XC-COMP
X-PRESS
POWERING
ACCUSHIFT PLUS
21 Gang
SE BREMSE
Wartungsfreie
Industrielager (Naben)**

Die Wettkampfmaschine mit Top-Technik.

Leicht, stark, schnell!



STRATOS

Die "Einstiegsdroge":
Stratos mit
X1-Chroma.

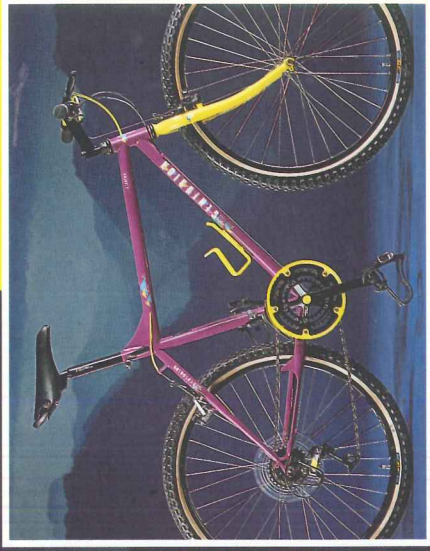

CENTURION MTB
COMPETITION RAHMEN
AUS TANGE CrMo Rohren
Oversized Tubing
Radius Fork
Powërstays
FUTURA Multischicht-
System
Rahmenhöhen:
46, 50, 54 cm
SUNTOUR XC COMP
X-PRESS
POWERING
ACCUSHIFT PLUS
21 Gang
SE BREMSE
Wartungsfreie
Industrielager (Naben)
SUNTOUR X1 CHROMA
X-PRESS
POWERING
ACCUSHIFT PLUS,
21 Gang
SE BREMSE

Wer morgen gewinnen will, braucht
heute schon das richtige Bike: Stratos.



LHASA KATHMANDU

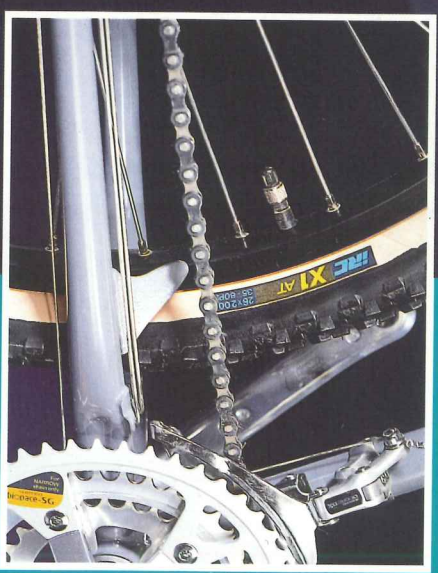

Für alle Fälle:
Ersatzspeichen auf
der Kettenstrebe.

**CENTURION MTB
SPORT-RAHMEN
AUS TANGE CrMo**

Oversized Tubing
Tange Radius Fork
Powerstays

FUTURA Multischnitt-
System

Rahmenhöhen:
47, 50, 53, 56, 59,
62 cm

SUNTOUR XCD

**X-PRESS
POWERING**

ACCUSHIFT PLUS,

21 Gang

SE-BREMSE

Wahlweise

mit Shimano

Deore DX lieferbar.

Das „gute Gewissen“ härtester Expeditionen

CENTURION'S Klassiker: Lhasa Kathmandu



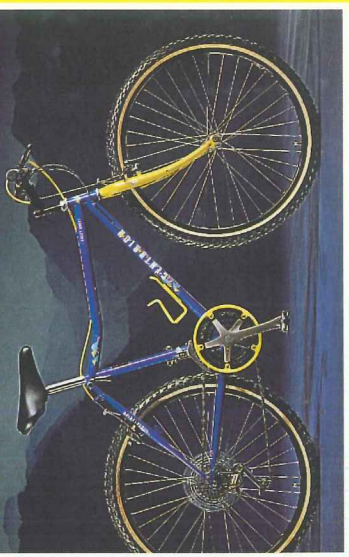

**CENTURION MTB
SPORT-RAHMEN**

Oversized Tubing

Radius Fork

Powerstays

FUTURA Multischicht-
System

Rahmenhöhen: 42,

47, 50, 53, 56, 59 cm

SUNTOUR XCE

X-PRESS

POWERING

ACCUSHIFT PLUS

21 Gang

Wahlweise auch

mit Shimano 500 LX

lieferbar.



Auf dem Weg zur Spitze,
für Cracks und Genießer: Rocky Sport.



ROCKY III



Voll ausgerüstet
für die City:
Rocky Tour.

CENTURION MTB SPORT-RAHMEN

Oversized Tubing
Radius Fork
Powerstays
FUTURA Multischicht-
System

Rahmenhöhen: 42,
47, 50, 53, 56, 59 cm

SUNTOUR XCT

POWERING
ACCUSHIFT PLUS,
21 Gang

Gelände-Spaß von Anfang an –
das Offroad-Bike für Einsteiger: Rocky III



MTB-RAHMENSÄTZE



**STRATOS
TEAM**

Die ultimative Basis für ein individuelles Bike der absoluten Spitzenklasse. Überdimensionierte Rahmenrohre aus AL 7000-Legierung, gebaut in Centurion-Competition-Geometrie, verleihen dem Stratos Team unerreichte Qualitäten im schweren Gelände.
Lieferumfang: Rahmen mit Gabel – Futura-beschichtet.
Rahmenhöhen: 49, 52, 55 cm



ARRIVAL

Für alle, die Alu-Rahmen ein bißchen schlanker mögen, ist „Arrival“ die erste Wahl. Der Rahmen aus AL 7000-Legierung ist dezent überdimensioniert und verleiht dem „Arrival“ ein filigranes Erscheinungsbild. Die hart anodisierte Oberfläche verbessert nochmals die Festigkeit des Rohrmaterials und sorgt für hervorragenden Oberflächenschutz.
Lieferumfang: Rahmen mit Gabel und Steuersatz.
Rahmenhöhen: 43, 48, 53 cm



RANGER

„Ranger“ repräsentiert den Stand der Technik im Rahmenbau aus Stahl. Rahmen und Gabel sind komplett aus dem leichten und starken Tange No. 1-Rohr gefertigt. Dadurch bildet „Ranger“ die attraktive Basis für ein überaus rasches leichtes Racebike in Centurion-Competition-Geometrie.
Lieferumfang: Rahmen mit Gabel und Steuersatz.
Rahmenhöhen: 43, 48, 53 cm

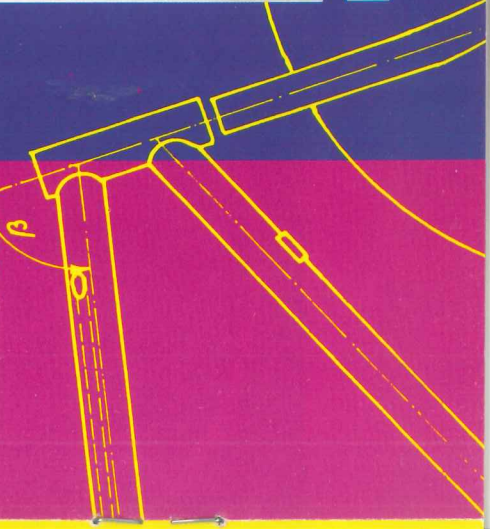
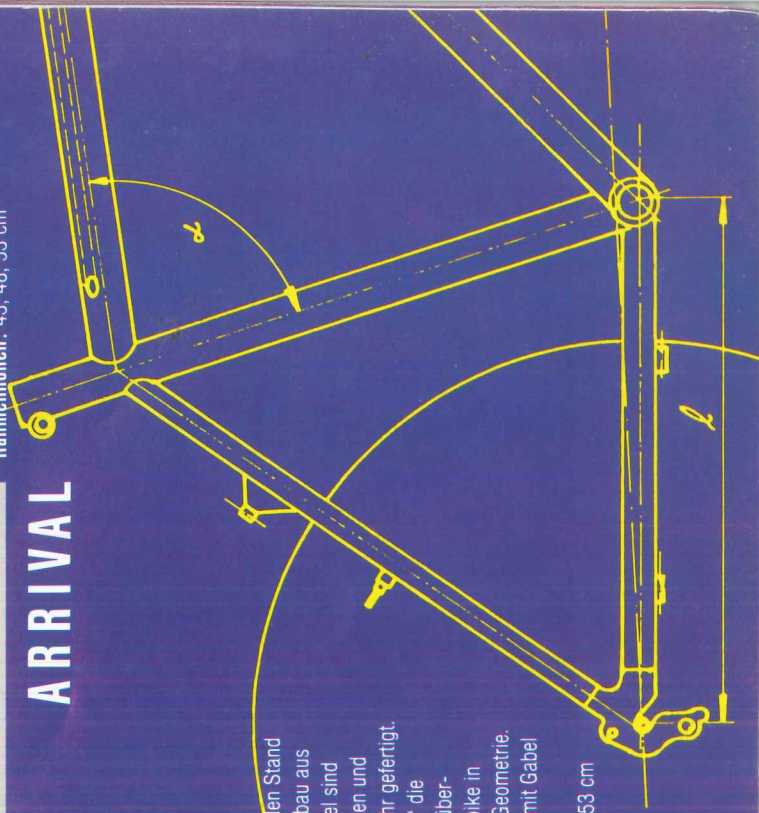



DIE IDEE: CENTURION TOURING- BIKE

Sie lieben die Natur, gestalten Ihre Freizeit aktiv und mobil.

Sie legen Wert auf Qualität und Komfort. Sie suchen: Ein Rad für entspannende Touren auf Straßen, Feld- und Waldwegen.

ENTSCHEIDEN SIE SICH FÜR EIN CENTURION TOURING-BIKE

Die Geometrie unserer Rad-Idee ist komfortabel ausgelegt, die Sitzhaltung entspannt.

Beschwerdefrei pedalieren Sie mit „meterweisem Lustgewinn“.

Gepflegte Forst- und Waldwege erweisen sich bald als ideales Terrain fürs „tounren“ – suchen, stöbern, die Landschaft erkunden, mit **CENTURION TOURING-BIKE'S!**



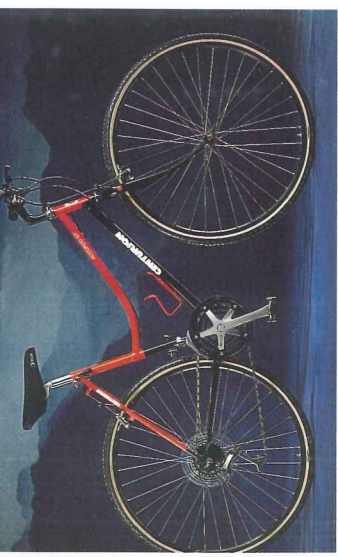

CENTURION

TOURING-BIKE RAHMEN

Rahmenhöhen: 50, 52,
54, 56, 58, 60, 62 cm
Lady Ausführung in
48, 51, 54 cm

SUNTOUR XCE

X-PRESS

POWERING

ACCUSHIFT PLUS

21 Gang

Auch mit Shimano

Deore LX Ausstattung
lieferbar.



Der Klassiker unter den Touring Bikes –
geprägt von zurückhaltender Noblesse.



TOSCANA

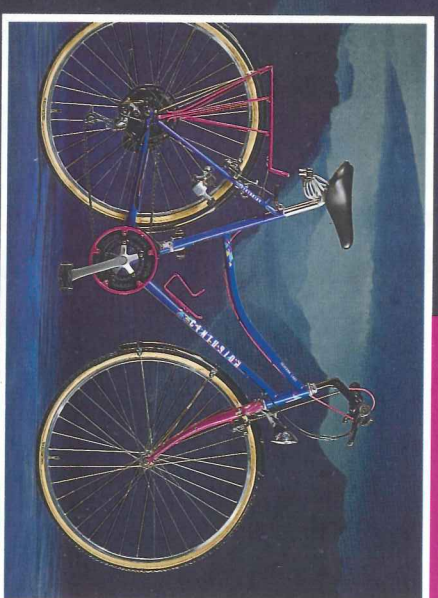

Toscana
Lady

CENTURION TOURING-BIKE RAHMEN

Oversized Rohre

Radius Gabel

FUTURA Multischicht-
System

Rahmenhöhen: 52,

54, 56, 58, 60, 62 cm

Lady Ausführung:

48, 51, 54 cm

SUNTOUR XGT

ACCUSHIFT PLUS,

21 Gang

POWERING

Auch als Toscana

Sport bzw. Toscana

Lady Sport ohne

Straßenausstattung

erhältlich.

Damit wäre selbst Goethe standesgemäß

durch Italien gereist: „Toscana“.



CENTURION RENNRÄDER: TEMPO!



Da brennt die Luft, die Straße fliegt! Die Faszination der schmalen Pflaster,
die Lust am Speed, die Herausforderung, selbst gesteckte Ziele zu erreichen.

Eine ganze Welt kulminiert, im Surren der Speichen, im Glanz der Sonne auf blitzendem Lack:

Der Rennsport, das dramatische Gemisch aus Triumph und Leid, die Alpentour im glasharten Licht
der felsigen Rampen; die beschauliche Reise durch fremde Länder und Landschaften;

und nicht zuletzt das kontinuierliche Training, der Kampf gegen den eisigen Wind, den stechenden Regen,
der einen, fünfzig Kilometer von zu Hause entfernt, mit einer Schicht aus Schmutz

und Schweiß (und Tränen ...) überzieht. All dies macht sie aus, die Faszination Radsport.

CENTURION kennt sie alle, die Facetten der Rennrad-Leidenschaft.

Zuhause auf den Rennstrecken der Welt, vertraut mit den heißesten Pflasterstraßen,
den Traumrouten nach Süden und Norden.

CENTURION stellt die Technik. Elegant, robust, zuverlässig, sportlich.

Eben **CENTURION**.

TECHNIK FÜR DAS REINE VERGNÜGEN

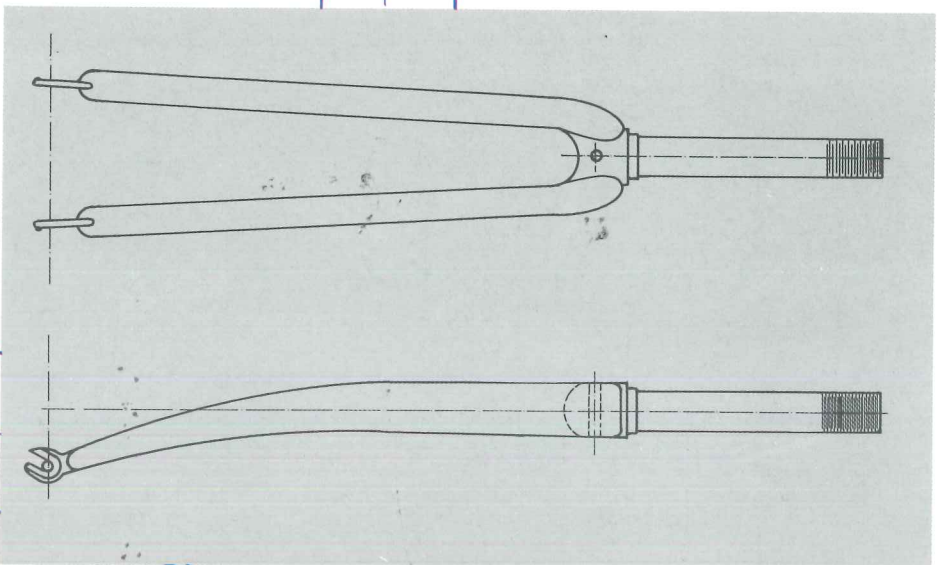

RACING RADIUS FORK

- geschweißter Unicrown-Gabelkopf
- geringes Gewicht bei maximaler Festigkeit
- exaktes Steuern

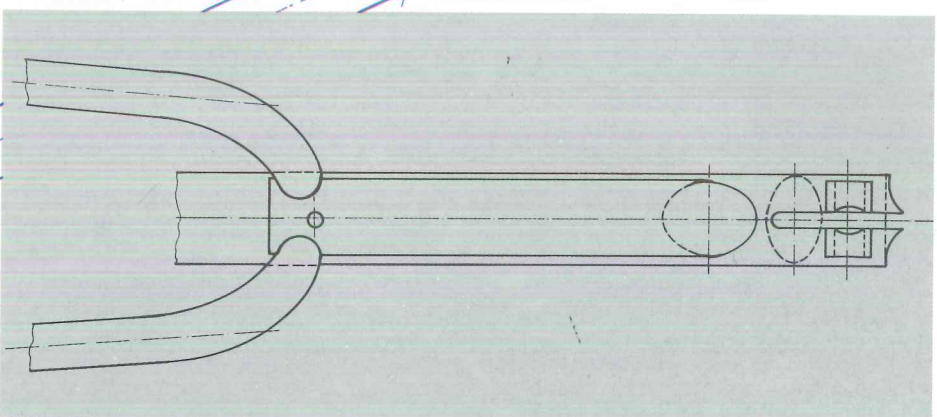

MONOSTAY HINTERBAU

- saubere, spannungstreue Anlegung am Sitzrohr
- besonders stabile Fixierung des Bremsstolzens
- direktere Kraftübertragung durch verbesserte Torsionssteifigkeit
- mehr Fahrkomfort durch Unicrown-Strebenführung

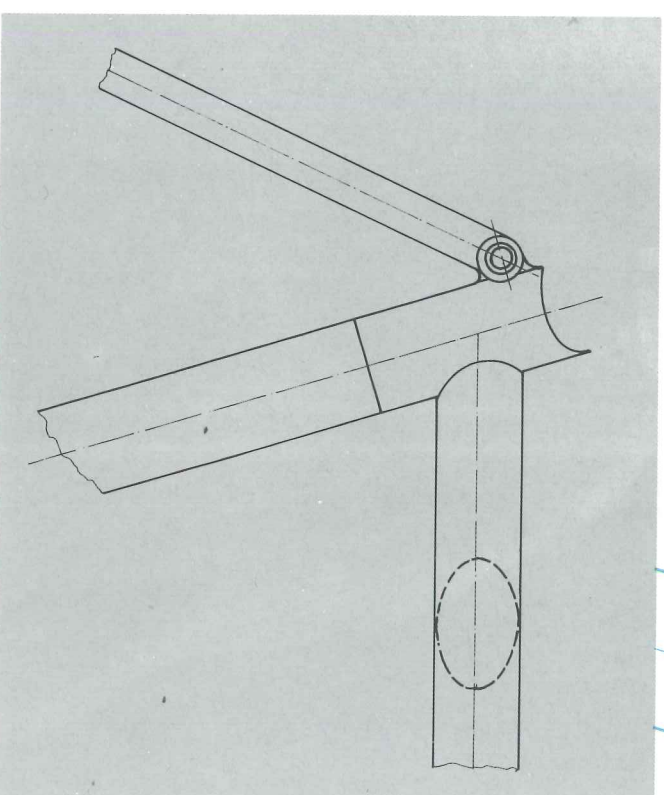

QUER-OVALES OBERROHR

- höhere Verwindungssteifigkeit des Rahmens
- keine Flatterneigung bei Abfahrten
- mehr Fahrkomfort durch größere vertikale Elastizität

TIMERACE



Querovales Oberrohr
mit integriertem
Bremszug



CENTURIONS

RACING Rahmen

aus Ishiwata

CrMo Stahl

Racing Radius Fork

Monostay Hinterbau

Querovales Oberrohr

FUTURA Multifischicht-
System

Rahmenhöhen: 50, 52,

54, 56, 58, 60, 62, 64 cm

SUNTOUR RADIUS

POWERING

ACCUSHIFT PLUS,

14 Gang

Wahlweise auch mit

SUNTOUR GPX, oder

Shimano 105 SC

Ausstattung lieferbar.

Für schnelle Biker auf Erfolgskurs –

ein heißes Teil für Speed-Fans: TIMERACE

LE MANS



Elegant und stabil:
Monostay – Hinterbau



**CENTURION
RACING RAHMEN**
mit Hauptrohren und
Gabel aus CrMo
RACING RADIUS FORK
**MONOSTAY-
HINTERBAU**
FUTURA Multischicht-
System
OVERSIZED Oberrohr
Rahmenhöhe: 52,
54, 56, 58, 60, 62, 64 cm
SUNTOUR VX
ACCUSHIFT PLUS,
14 Gang
POWERING

Mit "Le Mans" wie in Le Mans: Aufsteigen, Lossprinten,
zuverlässig ankommen. Stark siegverträchtig ...



LE MANS LADY

„Racing
Radius Fork“

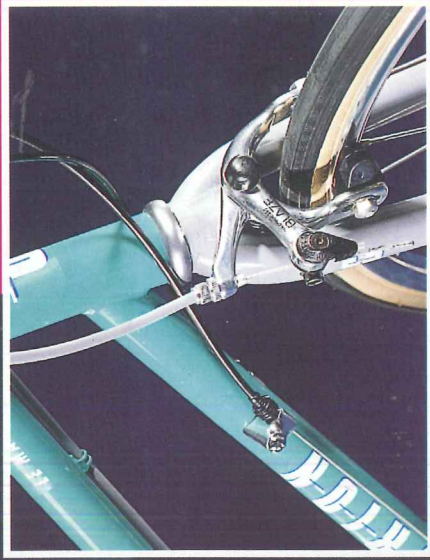

CENTURION LADY

RACING Rahmen

RACING RADIUS FORK

MONOSTAY-

HINTERBAU

FUTURA Multischicht-

System

Rahmenhöhen:

47, 50, 53 cm

SUNTOUR

ACCUSHIFT PLUS,

12 Gang

POWERING



Das heiÙe Bike für schnelle Ladies.

CARBON



Für sein Flaggschiff hat **CENTURION** besonders tief in die Trickkiste der modernen Materialtechnik gegriffen: die Rohre aus dem „Wundermaterial“ Carbon werden in eleganten Muffen aus hochfester Aluminiumlegierung verschraubt und verklebt. Durch diese doppelte Fügechnik entsteht eine dauerhafte und bombensichere Verbindung. Das Ergebnis: ein verblüffend leichter Rahmen, der jeden Pedaltritt in atemberaubenden Vortrieb transfor­miert.

Rahmenhöhen: 50, 52, 54, 56, 58, 60, 62 cm
Sitzrohrwinkel: 74,0°
Steuerrrohrwinkel: 72,0° (RH 50, 52, 54)
73,5° (RH 56, 58)
74,5° (RH 60, 62)
Gewicht: 1920 g (Rahmen mit Gabel, RH 56)

Absorptionstreuend, verwindungssteif
und federleicht: Centurion Carbon.



ACTION MIT-CENTURION

MIT DEM
MOUNTAIN-
BIKE DURCH DEN
SCHWARZWALD.

DIE BÄREN TOUR



von Bad Peterstal nach Freiburg

Für alle Centurion Freunde und solche die es werden wollen haben wir uns eine besonders „bärische“ Tour einfallen lassen. 7 Tage geht es auf Forst- und Waldwegen quer durch die schönsten Gebiete des mittleren und südlichen Schwarzwaldes. Übernachtet wird in den 3 Bärenhotels Bad Peterstal, Zell am Harmersbach und Freiburg. Und einmal sogar in einem urigen Schwarzwaldhof im Simonswäldertal. Centurion Mountain Bikes, Helme, Rucksack, Regencap und Einweisung ins Mountain Bike Fahren sind ebenso im Preis enthalten wie Sauna, Massage, erstklassige Küche, Gepäcktransport, Sagenabend mit Kurt Klein, Dr. Willi Thoma und eine Fülle von Überraschungen. Da die Teilnehmerzahl pro Termin begrenzt ist, bitten wir Sie, sich bald anzumelden. Denn auch hier gilt, wer zuerst kommt, fährt mit.



Unsere Leistungen auf einen Blick:

Dauer: 8 Tage/7 Nächte

Anreise: Sonntag bis 14.00 Uhr nach Bad Peterstal im Schwarzwald

Abreise: Sonntag ab 12.00 Uhr von Freiburg

Termine: Tour 1 6.-13.5.90 · Tour 2 22.-29.7.90 · Tour 3 23.-30.9.90

Leistungen: Centurion Mountain Bikes, Helme, Rucksack, Regencap, Gepäcktransport, Eintritte, Einweisung, Übernachtung im gemütlichen Doppelzimmer, Dusche, WC incl. Halbpension (mit erstklassiger Küche), Forellenfischen, Sauna, Massage, Weinprobe, Schwarzwälder Sagenabend, und, und, und.

Pro Person 1.175,- DM · EZ-Zuschlag 140,- DM

IHR CENTURION FACHHÄNDLER

RESERVIERUNGS-COUPON
Reservierungs-Coupon bitte ausfüllen und an unten genannte
Adresse senden oder rufen Sie einfach an!

Hiermit melde ich Tour 1 Tour 2 Tour 3

Name

Anschrift

Telefon-Nr.



Action mit CENTURION
Postfach 111 · D-7230 Schramberg · Tel. 074 22/30 55