



**Daccordi**



# Daccordi



**Mod. GRIFFE**

Disegno esclusivo e personale delle congiunzioni sterzo, sella.  
Scatola movimento "multidimensionale".  
Colore esclusivo.  
Tubazioni Columbus SLX.

**Mod. GRIFFE**

*Exclusive and personal style of head and seat lugs. Multidimensional bottom bracket shell. Exclusive colour. Columbus SLX tubing set.*



**Mod. PROFESSIONAL**

Disegno esclusivo e personale delle congiunzioni sterzo, sella.  
Scatola movimento "multidimensionale".  
Colore esclusivo.  
Tubazioni ORIA DOUBLE BUTTED, o Columbus SLX.

**Mod. PROFESSIONAL**

*Exclusive and personal style of head and seat lugs. Multidimensional bottom bracket shell. ORIA DOUBLE BUTTED or Columbus SLX tubing set. Exclusive colour.*



# Daccordi



## Mod. **NEW ORIGINAL**

Disegno esclusivo e personale delle congiunzioni sterzo, sella.

Scatola movimento "multidimensionale". Triangolo posteriore e forcella cromata, colore a scelta del Cliente.

Tubazioni Columbus SLX o ORIA DOUBLE BUTTED.

## Mod. **NEW ORIGINAL**

Exclusive and personal style of head and seat lugs. "Multidimensional" bottom bracket shell. Rear and front fork chromed. Colour at Customer's request. Columbus SLX or ORIA DOUBLE BUTTED tubing set.



## Mod. **MAX e MINIMAX**

Tubazione Columbus MAX e MINIMAX (nivacrom).

Saldatura a filo. (Senza congiunzioni) Forcella Minimax unicrown.

È preferibile verniciare completamente i Mod. MAX e MINIMAX, senza cromatura alcuna.

## Mod. **MAX and MINIMAX**

Fil-brazed Columbus MAX and MINIMAX (nivacrom) tubing sets. MINIMAX fil-brazed unicrown front fork. Preferably no chromium plating on mod. MAX and MINIMAX, but fully painted.



# Daccordi



## Mod. EL e EL FIL-BRAZED

Tubazioni Columbus El (nivacrom). A richiesta del Cliente, il telaio può essere saldato in maniera tradizionale, con l'uso di congiunzioni (sterzo, sella, scatola movimento e testa forcella); oppure saldato a "filo" senza congiunzione e con forcella "unicrown". Batticatena e forcella cromati.

## Mod. EL e EL FIL-BRAZED

Columbus El (nivacrom) tubing set. At Customer's demand frameset would be assembled in traditional way using head, seat lugs, bottom bracket shell and fork-crown; or fil-brazed, no lugs on frame and unicrown front fork. Right chain stay and front fork chromed.



## Mod. EL O.S. e EL O.S. FIL-BRAZED

Tubazioni Columbus EL OVER SIZE (nivacrom). A richiesta del Cliente, il telaio può essere saldato in maniera tradizionale, con l'uso di congiunzioni (sterzo, sella, scatola movimento e testa forcella); oppure saldato a "filo" senza congiunzione e con forcella "unicrown". Batticatena e forcella cromati.

## Mod. EL O.S. e EL O.S. FIL-BRAZED

Columbus EL OVER SIZE (nivacrom) tubing set. At Customer's demand frameset would be assembled in traditional way using head, seat lugs, bottom bracket shell and fork-crown; or fil-brazed, no lugs on frame and unicrown front fork. Right chain stay and front fork chromed.

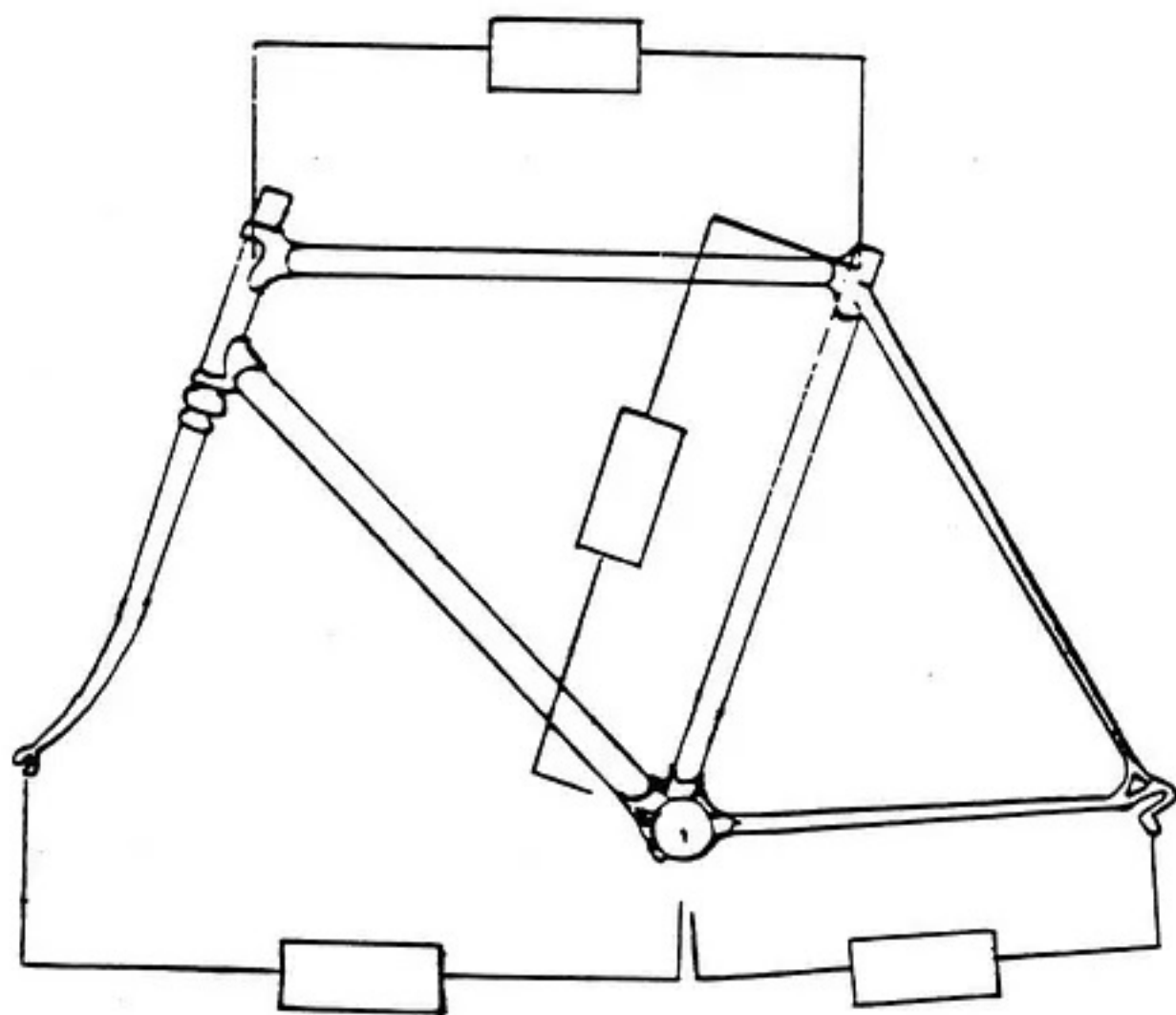

Daccordi presenta la nuova ed esclusiva scatola movimento **"Multi Dimensionale"** con la quale la geometria del telaio da corsa si rinnova completamente:

- 1) Triangolo posteriore più corto per un rendimento maggiore sia nello scatto sia in salita.
- 2) Tubo verticale (sella) più inclinato per una posizione più confortevole nei lunghi percorsi in pianura.
- 3) Peso dell'atleta più spostato sull'asse posteriore per una maggiore aderenza sia in curva sia in discesa.

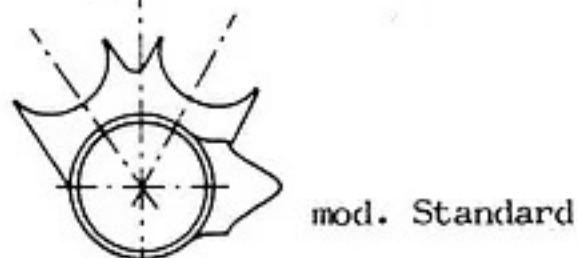
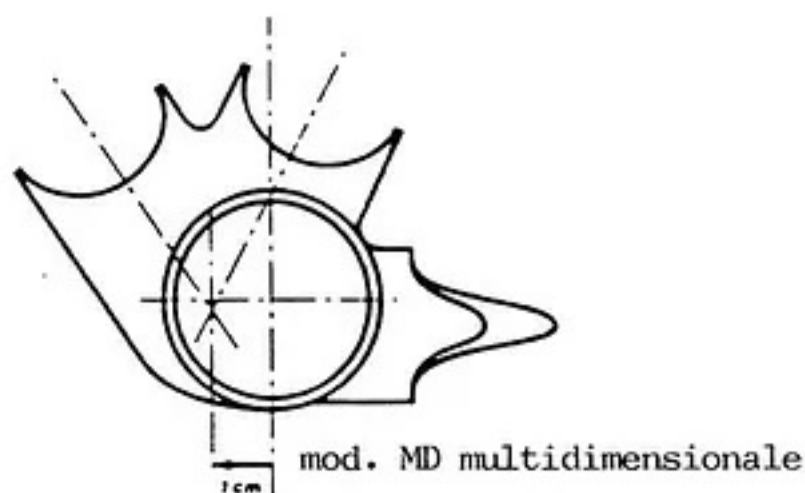

Daccordi presents the new and exclusive **"Multi Dimensional"** bottom bracket shell; creating a fully new concept in racing frame geometry.

- 1) Shorter rear triangle, in order to obtain better results whether in burst or climbing-up.
- 2) More sloping seat tube for a more comfortable position during long plain races.
- 3) Rider's weight lodged on the rear axle in order to obtain better grip whether in bends and downhill runs.

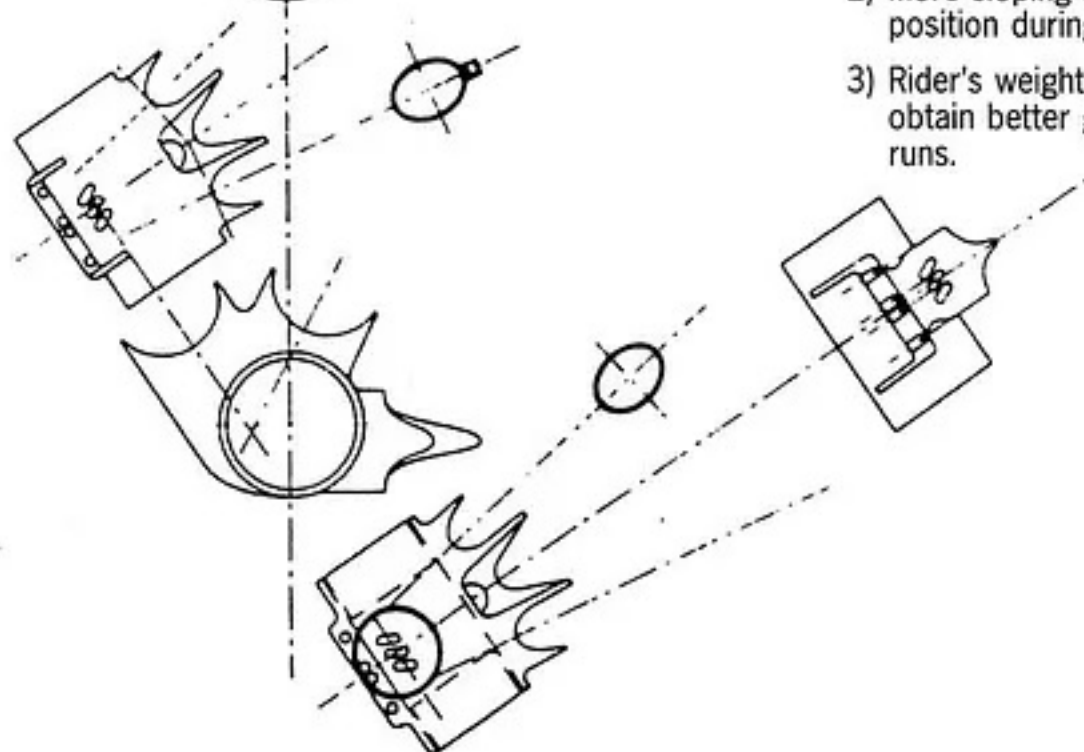



**Mod. MTB MAX OR**

Tubazioni Columbus MAX OR (nivacrom).  
Saldatura a "filo". Forcella Unicrown.  
Telaio e forcella completamente verniciati.

**Mod. MTB MAX OR**

Fil-brazed Columbus MAX OR (nivacrom) tubing  
set. Unicrown front fork. Fully painted frameset.



**Mod. MTB EXTRA LEGGERO**

Tubazioni Columbus EL (nivacrom). Saldatura a  
"filo". Forcella unicrown. Telaio e forcella  
completamente verniciati.

**Mod. MTB EXTRA LIGHT**

Fil-brazed Columbus EL Tubing set (nivacrom).  
Unicrown front fork.  
Fully painted frameset.



**Mod. CRONO CORNA DI BUE**

Tubazioni Oria **DOUBLE BUTTED** con doppia curva.  
Saldatura a filo (senza congiunzioni). Ruota anteriore di  
26" oppure di 24" a richiesta del Cliente.  
Cromatura del lato catena e forcella anteriore cromati.

**Mod. CRONO COW HORN**

Fil-brazed Oria **DOUBLE BUTTED** and double  
bended tubing set.  
Front wheel 26" available in 24" at Customer's  
request.



**Mod. FRECCIA**

Tubazioni Columbus **CROMOR**, tutti gli attacchi  
saldati, passaguaina freno interno al tubo  
orizzontale. Batticateni e forcella cromati.

**Mod. FRECCIA**

Columbus **CROMOR** tubing set. All parts are  
brazed on frame. Internal rear brake cable  
inside top tube.





**Mod. PROFIL 8**

Tubazioni ORIA DOUBLE BUTTED, profilate con 8 punte.  
 Disegno esclusivo e personale delle congiunzioni  
 sterzo, sella.  
 Scatola movimento mod. Multidimensionale.  
 Triangolo posteriore e forcella anteriore cromati.

**Mod. PROFIL 8**

ORIA DOUBLE BUTTED tubing set with octagonal shape  
 on seat, down and top tubes. Exclusive and personal  
 style of head and seat lugs.  
 Multidimensional bottom bracket shell.  
 Chromed rear and front fork.

# DACCORDI

**DACCORDI LUIGI**

56020 CAPANNE - MONTOPOLI VALDARNO (PISA) VIA TOSCO ROMAGNOLA EST 32/34 - TEL. 0571/468333 - TELEFAX 0571/468334